

KAIST IDEC

시스템반도체설계 실무인력양성사업

컨소시엄 기업 소개

(23개사, 2024.06.01 기준)



사업분야	반도체 제조업 / 기술서비스업	
회사정보	회사설립년도	2017 년
	회사주소	대전광역시 유성구 유성대로 773
	직원수	21 명
직원프로필	왕성호 : CEO (공학박사, KAIST 전기 및 전자공학과) 김근회 : CTO (공학박사, 연세대학교 전자공학과) 제민규 : 기술고문 (공학박사, KAIST 전기 및 전자공학과, 현 KAIST 교수)	
'21 ~ '22 년 매출액	3 억(2020), 3 억 4 천(2021), 7 억 5 천(2022, 예상 매출액)	

Company Overview

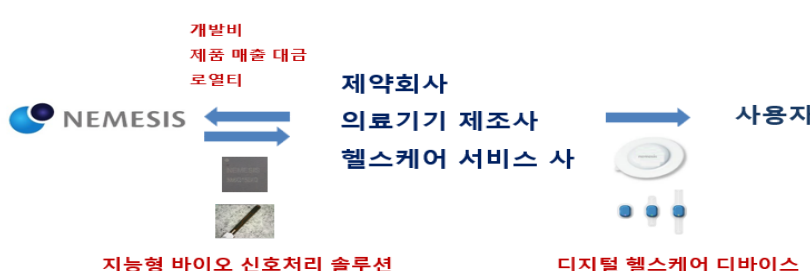
주요 서비스 소개	<p>네메시스는 Fabless Company 로서 Intelligent Signal Processing SoC 를 주 제품으로 합니다.</p> <p>기존의 센서 신호처리 칩에 Universal sensing, Cognitive sensing 및 neuromorphic computing 을 이용하여 스마트 센싱이 가능하며, 주 응용분야로는 웨어러블, 바이오, 헬스케어 등이며, 산업, 가전 등으로 확장이 가능합니다.</p>
시장분석	<ul style="list-style-type: none"> 네메시스의 주력 제품은 바이오 진단에 사용되는 반도체 칩이며, 바이오 신호 모니터링 (바이오 마커 및 바이탈 사인) 시장은 빠른 속도로 성장하고 있으며 2026 년 US\$ 78.1 billion 의 규모가 예상됨 바이오 모니터링 시장은 진단, 약물전달 등이 있으며, 이중 에서 60%의 시장 점유율을 가지는 진단 시장에 집중함
비즈니스모델 (기업수익구조)	 <p>개발비 제품 매출 대금 로열티</p> <p>계약회사 의료기기 제조사 헬스케어 서비스 사</p> <p>사용자</p> <p>지능형 바이오 신호처리 솔루션 디지털 헬스케어 디바이스</p>

경쟁사 및 경쟁력 (국내외 유사사업을 영위하는 경쟁사 분석)	<table border="1"> <thead> <tr> <th>항목</th> <th>네메시스 솔루션</th> <th>타 칩 공급사 솔루션</th> </tr> </thead> <tbody> <tr> <td>제품</td> <td>SoC + 알고리즘 + 센서 + 서비스</td> <td>SoC</td> </tr> <tr> <td>기계학습 지원</td> <td>Tiny ML 기반의 알고리즘 지원</td> <td>없음</td> </tr> <tr> <td>아날로그 기술</td> <td>고유의 Universal Interface 기술</td> <td>높은 bit 의 ADC 지원</td> </tr> <tr> <td>전류소모</td> <td>알고리즘을 이용한 전류소모의 최적화</td> <td>높은 bit ADC 및 고성능 디지털 필터로 전류소모 큼</td> </tr> <tr> <td>지원 서비스</td> <td>Customize, Private Labeling</td> <td>Customize 지원 안 함</td> </tr> <tr> <td>공급</td> <td>고객 맞춤형 딜리버리 지원</td> <td>공급 지연 및 일방적 단종 통보 우려 있음</td> </tr> <tr> <td>고객 기술지원</td> <td>소수의 전략 고객 위주 맞춤형 기술지원</td> <td>다수 고객 대상 일괄 기술지원</td> </tr> </tbody> </table>	항목	네메시스 솔루션	타 칩 공급사 솔루션	제품	SoC + 알고리즘 + 센서 + 서비스	SoC	기계학습 지원	Tiny ML 기반의 알고리즘 지원	없음	아날로그 기술	고유의 Universal Interface 기술	높은 bit 의 ADC 지원	전류소모	알고리즘을 이용한 전류소모의 최적화	높은 bit ADC 및 고성능 디지털 필터로 전류소모 큼	지원 서비스	Customize, Private Labeling	Customize 지원 안 함	공급	고객 맞춤형 딜리버리 지원	공급 지연 및 일방적 단종 통보 우려 있음	고객 기술지원	소수의 전략 고객 위주 맞춤형 기술지원	다수 고객 대상 일괄 기술지원
	항목	네메시스 솔루션	타 칩 공급사 솔루션																						
	제품	SoC + 알고리즘 + 센서 + 서비스	SoC																						
	기계학습 지원	Tiny ML 기반의 알고리즘 지원	없음																						
	아날로그 기술	고유의 Universal Interface 기술	높은 bit 의 ADC 지원																						
	전류소모	알고리즘을 이용한 전류소모의 최적화	높은 bit ADC 및 고성능 디지털 필터로 전류소모 큼																						
	지원 서비스	Customize, Private Labeling	Customize 지원 안 함																						
	공급	고객 맞춤형 딜리버리 지원	공급 지연 및 일방적 단종 통보 우려 있음																						
고객 기술지원	소수의 전략 고객 위주 맞춤형 기술지원	다수 고객 대상 일괄 기술지원																							
향후 사업방향 및 비즈니스 이슈	<ul style="list-style-type: none"> • 초기 국내 시장에서 검증 후 글로벌 시장 진출 계획 • 혈당, 코티솔, 암진단 등 다양한 바이오 마커 및 바이탈사인 모니터링 시장으로 확대 																								
특허 보유현황 (기술 허들)	반도체 및 바이오 센서 (연속 혈당측정)에 필요한 기술 등 10 건의 특허 등록과 8 건의 특허 출원 (1 건의 해외 출원포함), 총 18 건의 특허																								

※ 채용담당자 : 김근희 부사장/ 070-4837-5778/ luke.kim@nemesis.kr
 고덕훈 차장/ 031-698-4090/ dh.ko@nemesis.kr

회사 개요

회 사 명 : (주)동운아나텍
 대표이사 : 김동철
 설 립 일 : 2006년 7월
 상 장 일 : 2015년 KOSDAQ 상장
 임직원수 : 125명 (2022년 8월)

주요사업 : AF/OIS, ToF, Haptic,
 Fingerprint Module,
 Bio/Health Care
 매 출 액 : 500억 (2021년)
 홈페이지 : dwanatech.com

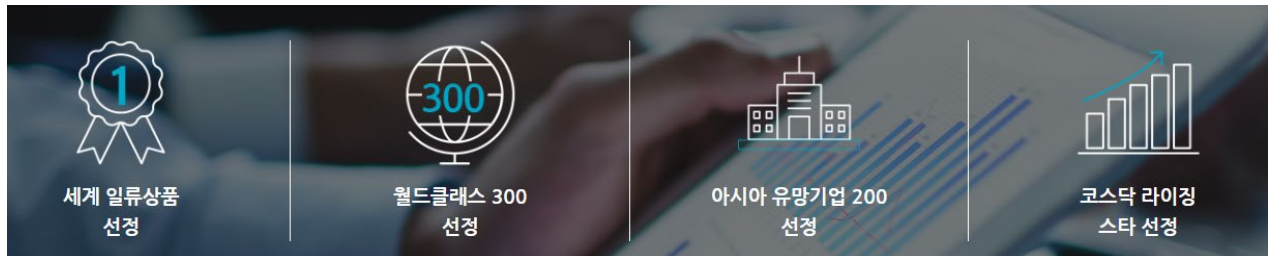

회사 소개

세계를 향해 뻗어가는 기업, 동운아나텍

2006년 설립된 펌리스 기업 동운아나텍은 시스템 반도체의 수많은 적용 분야 중 스마트폰 카메라용 AF Driver IC를 주력으로 개발하고 있으며, 수년간 AF M/S 판매량 1위를 유지하고 있습니다.

글로벌 경쟁력을 갖춘 AF Driver IC 이외 국내 최초로 개발된 OIS Controller IC, 하이테크 기술력을 담은 ToF Driver IC, 다양한 컨슈머 기기에 적용할 수 있는 Haptic Driver IC 등 동운아나텍의 기술력은 글로벌 시장에서 인정받고 있습니다.

또한 동운아나텍의 축적된 기술력을 통해 최근 지문인식, Healthcare 등 시스템 반도체를 활용한 다양한 시장 진입으로 지속가능한 기업의 미래를 준비하고 있습니다.

기회를 기다리는 것이 아닌 기회를 만들어 가는 곳,
 동운아나텍입니다.

연구소 소개

동운아나텍의 연구소 (R&D Center)는 새로운 제품을 개발하고 기존 제품을 개선하는 데 있어 일종의 두뇌역할을 담당하고 있으며, 주로 IC 설계와 검증 등의 혁신적인 업무를 수행하는 부서입니다.

연구소는 대부분 엔지니어로 구성되어 있으며, 아날로그 회로설계, 디지털 회로설계 및 레이아웃 설계 분야로 구성되어 있습니다.

Analog 회로설계는 AMP, ADC, DAC, PLL, BGR, LVDS, DCDC Converter 및 Driver 등을 설계하며, 고해상도, 저노이즈, 저전력을 위한 여러 설계 기술을 연구하고 적용합니다.

Digital 회로설계는 I2C 및 SPI 등과 같은 각종 interface 및 MCU core 와 BUS, Memory 등을 embedding 하고 control 하는 기능을 설계합니다.

Layout 은 설계된 DB 를 foundry 에서 생산할 수 있도록 physical 한 도면을 설계하는 업무로서 size 최적화, 높은 reliability 등을 얻을 수 있도록 도면을 설계합니다.

복리후생



시차출퇴근제

8~10 시 출근,
5~7 시 퇴근.



어버이날 효도비



조식/중식/석식 지원



생일/결혼기념일 선물

생일 축하금
결혼기념일 꽃다발+케이크



기숙사 지원



종합건강검진지원



가정의 날

매월 4 째주 수요일
2 시간 조기퇴근



자기 계발비

도서 구입비



독감주사

※ 채용담당자 : 장재업 차장/ 02-3465-7921/ jang82up@dwanatech.com

『회사소개』

라닉스는 반도체 소프트웨어 융합기술을 바탕으로 최첨단의 비메모리 반도체 칩을 설계/개발하는 80명 규모의 강소기업입니다.

2003년 설립되어 자동차와 사물인터넷의 핵심 기술인 무선 통신과 보안용 반도체 및 S/W, H/W 솔루션 등의 기술을 융합하여 사업화하는 혁신융합기술 기업입니다. 2019년 코스닥시장에 상장하였고, 21년에는 중국지사를 설립하여 해외 시장의 기회도 넓혀 나가고 있습니다.







자율주행자동차를 완성하기 위한 필수 요소 중 하나인 V2X(Vehicle to Everything) 통신 모뎀 기술을 국내 기업으로는 유일하게 개발하여 솔루션을 보유하고 있으며, IoT 산업의 발전을 위해 해결해야 하는 해킹 방어용 보안/인증 칩 솔루션을 선도적으로 개발 확보해 나가고 있습니다.

현재 자동차 전용 국내 표준 통신 프로토콜인 DSRC 모뎀은 2007년 상용화에 성공하여 하이패스 단말기에 통신 모뎀으로 장착되고 있으며, 현대기아자동차 및 벤츠, BMW 등에 장착되는 등 국내 Before Market의 90%를 점유하고 있습니다.

또한 레이더 기술을 이용한 CPD(Child Presence Detection)솔루션과, 개인화 응급 케어 서비스 제품(mPERS -mobile Personal Emergency Response System)을 개발하여 헬스케어 시장에도 진입하고 있으며, MCU와 보안칩 그리고 V2X 통신을 통해 자율주행 시장을 선도하기 위해 노력하고 있습니다.

라닉스는 in-cabin 센서기술, 통신, 반도체, 보안 기술이 융합된 전장용 반도체 솔루션 회사로 성장해 나가고 있습니다.

주력제품/서비스

 <p>ETC Modem SoC (MaaT)</p>	 <p>IoT Security</p>	 <p>V2X Platform, V2X Modem SoC</p>	 <p>mPERS</p>
---	---	---	--

『연 혁』

- 2021 보안 암호칩(RS1211) KCMVP 인증 획득
중국법인 설립
- 2020 보안암호칩(RS2332) KCMVP 2 등급 최초 획득
- 2019 한국거래소 코스닥 상장
WAVE V2X 통신 솔루션 출시 (N-WAVE, 3 세대 ASIC 기반)
After Market 시장 진출
- 2018 제 20 차 중국고속도로 정보화기술 전시회 참가
암호 보안 컨트롤러 상용화 (RS2332)
하이패스용 DSRC SoC 상용화 (MaaT-V)
- 2017 WAVE V2X 통신 솔루션 개발 (G-WAVE, 2 세대 ASIC 기반)
- 2016 중국 ETCS 용 DSRC SoC 개발(THoTH)
- 2015 하이패스용 DSRC SoC 상용화(MaaT IV)
WAVE Modem/MAC 2 차 시제품 개발(S-WAVE)
IoT 저전력, 경량화 보안칩 개발
- 2014 모바일 지불결제용 SD Controller 상용화 (Astroids II)
- 2013 휴대폰 배터리 인증칩상용화(RP4301)
- 2012 금융결제용 Micro SD Controller 상용화
- 2011 WAVE Modem/MAC 1 차 시제품 개발(E-WAVE)
- 2009 INNO-BIZ 기업 선정
- 2008 DVR 용 H.264 코덱 상용화
- 2007 하이패스용 DSRC SoC 상용화(MaaT I)
- 2005 기업부설연구소 설립
- 2004 DVB-S 용 CAM SoC 상용화
벤처기업 인증
- 2003 (주)라닉스 설립

『근무환경 및 복지』

• 근무 형태 및 환경

- 유연근무제도 : 07:00~10:00 자율출근
- 편안한 출퇴근길 : 지하철 7 호선 학동역 도보 5 분이내, 사옥내 주차공간 보유
- 쾌적한 업무환경 : 피트니스 센터, 샤워실, 수면실, 카페테리아(각종 음료 및 커피머신)

• 휴가 및 복지

- 연차휴가
(연차, 반차, 반반차 세부구분 사용가능)
- 회사 리조트 이용 가능

• 성장지원

- 원어민 영어회화 교육 운영
- 직무 관련 컨퍼런스 및 외부교육 참여지원
- 자체 기술세미나 수시 진행

- 채용담당자 : 이기훈 Pro / 02-584-5516(416)/ recruit@ranix.co.kr

회사개요



설립 시기	2009.10.13	직원 수	49 명
소재지	경기도 성남시 분당구 성남대로 779 번길 17		
핵심기술분야	마이크로디스플레이 솔루션	주요 제품	마이크로디스플레이

1) 메타버스 세상을 선도하는 세계 1 위 마이크로디스플레이 회사

2) 국내 유일의 증강현실 반도체/디스플레이 솔루션 상용화 기업

주요 서비스 및 제품 소개

1) 마이크로디스플레이 및 SoC

구 분	제품 대표 사진	제품 설명
마이크로 디스플레이 모듈		LCoS 및 Micro-OLED, Micro-LED 기술로 제작된 마이크로디스플레이 모듈, AR/VR/MR기기, Projector, HUD등의 핵심 부품
컨트롤러 SoC		입력영상에 대해 광학 왜곡 보정, Zero-MTP Latency등을 수행한 영상을 제어신호와 함께 마이크로디스플레이에 전달하는 칩

2) 적용 분야



증강현실 AR/MR Glasses & HMD
(Consumer & Industrial)



Automotive/전장
(AR-HUD / Lighting)



프로젝터/스마트TV



위상변조방식 광통신 스위치
SLM(spatial light modulator)/
WSS(wavelength selective switch)



Customization
(Panel/Backplane/ASIC)

3) 차별성 및 혁신성

- 공학 왜곡 보정을 위한 기술 보유
- 초저지연 솔루션(Zero-MTP Latency) 기술 보유
- 세계 최초, 최소 크기 픽셀 기술 보유

주요 제품소개 및 개발 진척도

- 1) LCoS(액정형 마이크로디스플레이) 양산 및 사업화
- 2) 자체 발광형인 Micro-OLED, Micro-LED로 사업 분야를 확대하고 있음



회사 소개 및 비전

라운텍은 시스템반도체 기술을 바탕으로 반도체 웨이퍼 위에 손톱만한 크기의 초소형/초고해상도 마이크로디스플레이 및 관련 SoC 반도체를 설계 제조 판매하는 메타버스 분야의 시스템반도체 팹리스 기업입니다. 라운텍의 제품은 전세계 증강현실 안경, 증강현실 HUD(헤드업디스플레이), 빔프로젝터, 광통신장비에 사용되어 마이크로디스플레이 시장을 선도하고 있습니다. 마이크로디스플레이는 반도체 기술과 디스플레이 기술이 융합되며, 최첨단 광학기술과 결합되어 안경같이 가벼운 스마트안경을 가능하게 합니다. 라운텍은 전세계로 제품을 수출하고 있는 국내 유일의 마이크로디스플레이 전문 기업으로 액정방식의 LCoS 제품은 대량 생산 납품하고 있으며, 차세대 Micro-OLED, Micro-LED로 연구개발을 이어가며 미래를 준비하고 있습니다.

지식재산권 및 수상 현황

지식재산권	주요 수상 내역
2021.05 필드순차색상표시장치	2021.11 신제품(NEP)인증
2020.08 RAM 회로 및 이를 포함하는 디스플레이 장치	2021.10 KES2021 혁신상 수상
2020.08 패널 타임 워프를 갖는 AR/VR/MR 시스템용 디스플레이 유닛	2020.11 대통령 표창(대표이사), 반도체 산업발전 유공자
2019.07 디스플레이 장치 및 디스플레이 장치에 사용되는 인에이블 신호생성방법	2020.11 국가대표 혁신기업
2018.07 디지털 시그마-델타 변조기	2020.07 BIG3 기업
2017.09 화면 왜곡 보정이 가능한 디스플레이 장치 및 이를 이용한 화면 왜곡 보정 방법	2020.04 소재부품장비 전문기업
외 49건 등록 및 출원	2016.12 K-ICT 스마트 디바이스 우수상

※ 채용담당자 : 한성준 상무/ 031-786-4633/ Joey.han@RAON.io

“Wielding technology to design super-fast SERDES”

램칩은

고속 인터페이스 IP 에 특화된 전문성을 갖고 있는 반도체 설계 IP 기업입니다. 우리는 선을 타고 흐르는 데이터의 이동이 어느 표어처럼 보다 빠르게, 보다 멀리, 보다 안정적으로 가능하도록 하는 회로 기술을 개발하고 있습니다. 이를 위해서 진보된 설계 흐름을 함께 마련하여 보다 영리하게 문제를 해결하려고 합니다. 램칩은 경쟁력 있는 IP 를 공급하기 위해 최첨단의 아날로그 회로 설계 기법, 신뢰할 수 있는 디지털 로직 구현은 물론 안정적인 고속 전송을 위한 신호 처리 알고리즘과 최적화 문제를 풀기 위한 소프트웨어적 접근을 포함하는 폭넓은 연구 활동을 수행합니다.

2021 년에 세워진 램칩은

최고의 기술 회사를 목표로 풍부한 경력과 전문성을 바탕으로 빠르게 성장하고 있습니다.

- ▷ 2021. 1 – 법인 설립
- ▷ 2021. 3 – 시스템 반도체 설계지원센터 입주
- ▷ 2021. 6 – 벤처 기업 인증
- ▷ 2021. 10 – 기업 부설 연구소 설립
- ▷ 2022. 1 – 삼성 파운드리 협력사 시스템 구축
- ▷ 2022. 2 – SEED 투자 유치
- ▷ 2022. 3 – BIG3 혁신분야 창업패키지 지원 사업 선정
- ▷ 2022. 4 – 시스템반도체 핵심 IP 개발 사업 주관기관 선정

현재, 램칩은

다가올 자율주행 기술과 날로 발전하는 지능형 운전자 보조 시스템(Advanced Driver Assistance System)에 필수적인 이미지 데이터 전송을 위한 고속 인터페이스 IP 를 준비합니다. 이와 관련된 국제 표준인 MIPI A-PHY 와 ASA MotionLink 에 대응하는 회로 기술을 확보하여 차량용 반도체 시장에 진출하려고 합니다.

또한, 삼성 파운드리와 Sublicensing 파트너사로 국내외 수요기업에게 5nm 이하부터 시작하는 초미세 FinFET 공정을 포함하여 다양한 공정 노드에서 MIPI D-PHY/C-PHY, ARM HSSTP IP 등의 SoC 용 IP 를 공급하는 사업 모델을 갖고 있습니다. 삼성 파운드리와 맺어진

긴밀한 협력 관계와 램쉽의 설계 기술이 더해져서, 스타트업으로서 기대할 수 있는 가장 빠른 성장 속도로 반도체 설계 업계에 자리 매김할 것입니다.

핵심 보유 기술은

채널을 통과하며 왜곡된 고속의 전송 신호를 복원하고, 타이밍을 추출하여 원래의 값으로 수신하는 회로 설계 기술입니다. 특히, 전통적으로 사용되는 아날로그 영역에서의 데이터 처리 기술은 물론, 최근 각광받고 있는 고속의 ADC(Analog-to-Digital Converter)와 DSP 를 기반으로 하는 인터페이스 회로 기술을 보유하고 있습니다.

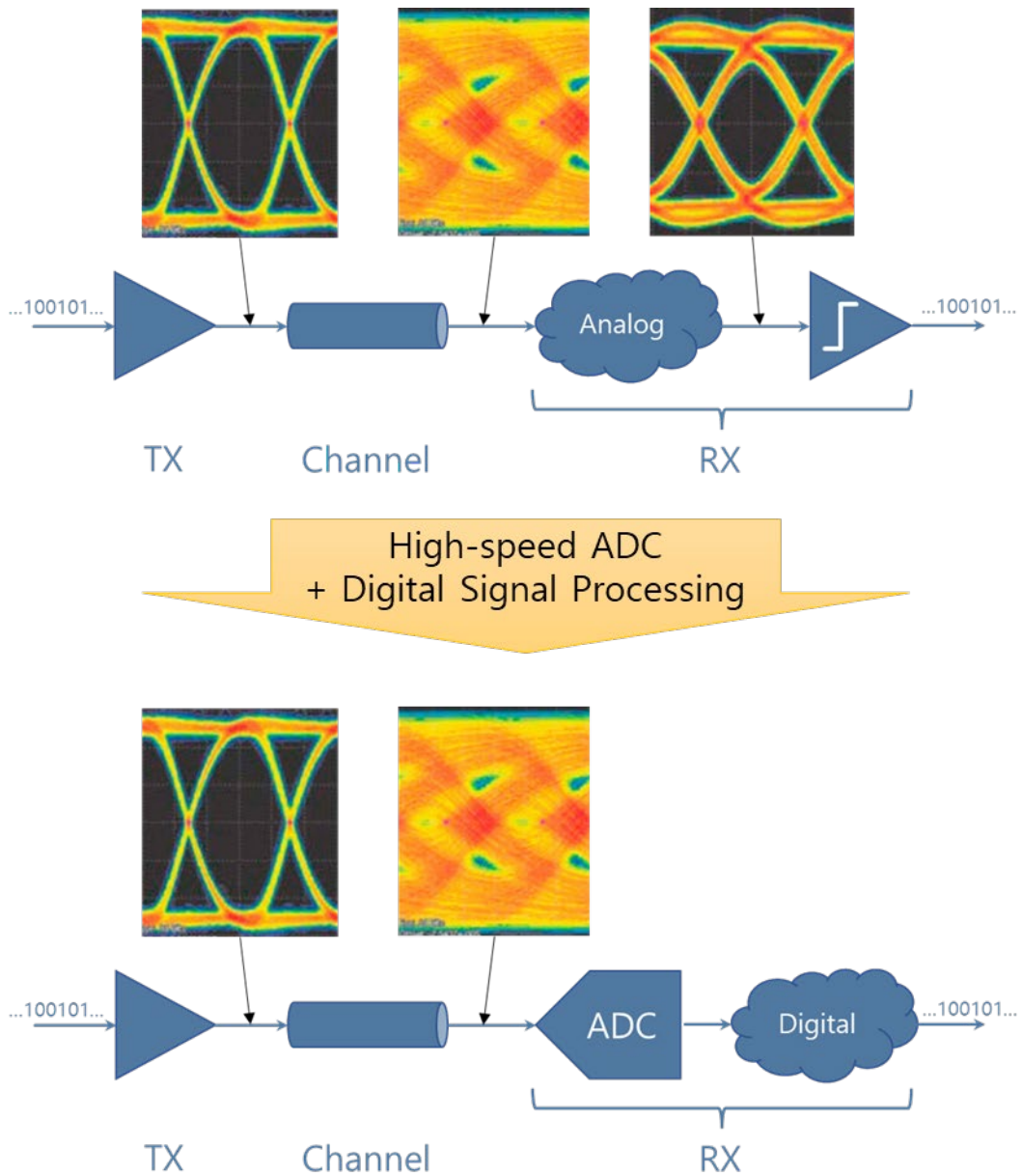

※ 채용담당자 : 임종혁 팀장 / 010-7232-7822 / jhlim@ramschip.com

<https://www.rayence.com/>

◎ 회사정보



- 설립/기업공개일: '11.05.02 / '16.04.11
- 임직원 수: 230명
- 매출액(21년): 1,106억원
- 주요제품: 디지털 엑스레이 디텍터 외
- 소재지: 경기도 화성시 삼성1로1길14
- 홈페이지 주소: <https://www.rayence.com>

◎ 회사소개 및 주요사업

- 디지털 엑스레이 디텍터 제조 및 이미징 솔루션 전문 기업
- TFT, CMOS 디텍터 핵심 기술을 내재화한 풀라인업 제조 기업
- 엑스레이 응용 분야 국내 최대, 구강 內 센서 세계 시장 점유율 1위 기업

NDT (비파괴검사)

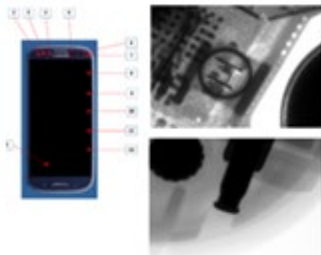

Mammography (유방 촬영)

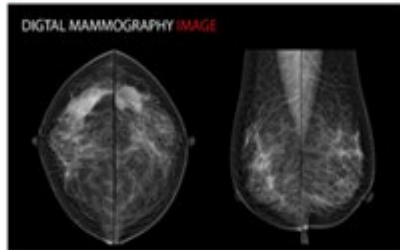

Dental (치아 촬영)



Radiography (방사선 촬영)



C-arm (수술용 촬영)



Veterinary (동물 촬영)



◎ 주요연혁

'07	11월 - 삼성과 디지털 X-ray 디텍터 공동 개발	'16	4월 - 코스닥 상장 6월 - World Class300 선정
'11	5월 - 레이언스 설립 10월 - 세계최초 CMOS 기반의 유방암 진단기기 론칭	'17	5월 - If 디자인, IDEA 디자인 수상 - ICT Multi-Media Technology 수상 - 치과용 센서 업계 최초로 100만 달러 수출 기록
'12	10월 - CMOS 디텍터 전문 기업 휴먼레이 12월 - 제49회 무역의 날 천만불 수출의 탑	'18	12월 - Med Tech 10대 이미징 솔루션 기업 선정
'13	6월 - GE Healthcare와 파트너십 체결 10월 - 자체 기술로 X-ray TFT 디텍터 개발 12월 - X-ray TFT 디텍터 세계 일류 상품 선정 - 제50회 무역의 날 이천만불 수출의 탑	'19	4월 - 산업용 IGZO TFT, Aero Sensor In/Off Line AXI, Portable 제품 출시 12월 - 제 56회 무역의 날 칠천만불 수출의 탑
'14	11월 - 대한민국 기술대상(은상): 유방진단 고해상도 CMOS 디텍터 기술 수상 12월 - I/O센서, 세계 일류 상품 선정	'20	12월 - IR52 장영실상(치과용 벤더블 X선 센서, EzSensor Soft) 수상
'15	04월 - 세계 최초 구부러지는 I/O센서 개발 12월 - 제52회 무역의 날 오천만불 수출의 탑	'21	4월 - 2021 대한민국 ImpaCT-ech대상: 세계 최초 대면적 CMOS X선 검출기 'MIDAS2121' 수상

◎ 최근 연구 성과

[IEEE2020 Journal of Solid-State Circuit]



A 5.2-Mpixel 88.4-dB DR 12-inch CMOS X-ray Detector with 16-bit Column-Parallel Continuous-Time Incremental $\Delta\Sigma$ ADCs, DOI: 10.1109/jssc.2020.3077967

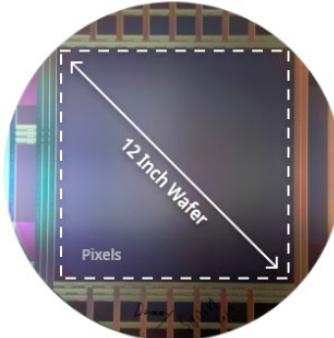

12-Inch Wafer
Pixels
Readouts & IOs



ISSCC 학회 고화질 디텍터 기술 논문 발표



IEEE Journal of Solid-State Circuit

◎ (공고) Analog 설계 엔지니어 인력 채용

담당업무	우대사항
<ul style="list-style-type: none"> · AFE(Analog Front End) 설계 · Decoder, Readout 회로 설계 · CIS(CMOS Image Sensor) Full CHIP 설계 · 설계 문서, 결과물 산출 관리 외 	<ul style="list-style-type: none"> · Hspice, Spectre 활용 경험 · Virtuoso, Calibre 활용 경험 · 회로불량 분석, 양산 경험 · Layout 설계 및 Guide 가능

◎ 직원혜택 및 복지제도

<ul style="list-style-type: none"> · 국내 최고 수준의 직장 어린이집 · 헬스, 스크린 골프, 요가, 필라테스 등 건강한 몸과 마음을 위한 피트니스 센터 · 건강을 최우선으로 생각하는 식당 및 카페테리아 · 기타 복리후생 제도운영(기숙사 지원, 직원 주택자금대출, 자녀학자금지원, 경조사지원 등)

※ 채용담당자 : 이민혜 담당 / 031-8015-6330 / minhyae.lee@rayence.com

07

(주)보스반도체



www.bos-semi.com

BOS, Driving the Future of Automotive!

회사명	(주)보스반도체
대표	박재홍
주소	경기도 성남시 분당구 판교로 255번길 24, 3층
홈피	www.bos-semi.com (2) BOS Semiconductors: 회사 LinkedIn
채용담당자	서경미/msgyeongmi@bos-semi.com/010-2276-9786
BOS 연혁	- 2022년 5월, 창업 (성남시 판교벤처벨리) - 2022년 8월, 현대자동차 시드투자 유치 - 2022년 9월, 벤처기업 인증 - 2022년 11월, BHRC (BOS Ho Chi Minh R&D Center) 오픈 운영 중 - 2023년 1월, 기업부설연구소 인정 - 2023년 5월, PreA SAFE 투자 유치
회사 소개	(주)보스반도체는 "Leading Mobility Innovation with Semiconductor Technology"를 비전으로 세계 최고 수준의 실력을 인정받은 CEO, CTO, 그리고 각 팀 리더분들이 주축이 되어 차량용 자율주행 SOC, Mega MCU, Gateway SOC 등 반도체 및 소프트웨어를 포함하는 Total Solution을 제공하는 차량용시스템반도체 개발 전문 스타트업입니다. 2022년 5월 판교에 설립되었으며, 국내는 물론 세계 유수 기업들과 경쟁할 수 있는 세계 수준의 팹리스를 목표로 하고 있습니다.

핵심 경쟁력

- **전문가 그룹:** SoC 설계, 개발 및 생산까지 전체 프로세스를 경험한 업계 최고의 전문가 그룹이 설계부터 생산까지 함께하여 글로벌 경쟁력을 높일 수 있습니다.
- **기술역량:** 우수한 Reconfigurable Scalable 반도체 Platform, 설계 및 소프트웨어 핵심기술력을 기반으로 고객의 니즈에 특화된 우수한 차량용 반도체 개발을 가장 효율적인 방법으로 가능하게 합니다.
- **반도체 밸류 체인 협업:** 전문가 리더 그룹이 개발 및 양산 경험으로 다져온 다양한 파트너사와의 네트워크 활용을 통한 원활한 협업으로 최고의 가치를 창출 할 수 있습니다

- **전략적 파트너십:** BOS 반도체는 현대자동차그룹의 차량용 고성능 SoC 분야 유일한 전략적 파트너십으로 현대자동차그룹 제품의 로드맵을 공유하고 있습니다.

*2023년 9월 BOS 첫 프로젝트(NPU Accelerator SoC) 수주.

*미래자동차 혁신방향 AD, HPC, Gateway 및 Super SoC 제품 개발/ UAM, 로봇 등 미래 모빌리티 분야로 제품군을 확장해 나가도록 계획하고 있습니다.

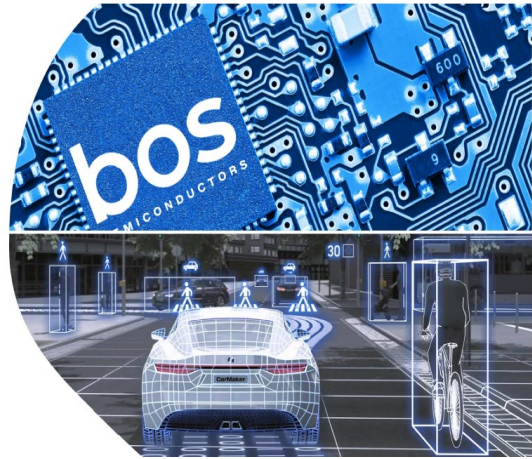

목표 제품: 자동차 반도체

AD SOC

•자율 주행 SOC CPU, GPU, NPU, Camera신호 처리 등 기능

HPC

•Zonal 아키텍처 기반 Mega MCU
 •파워트레인, 인포테인먼트, Body & Comfort, ADAS, 커넥티비티 등
 도메인별 기능을 하나의 HPC에 통합하고 가상화를 통하여 SW로 구현
 •ISP, DSP, GPU 등 특정 도메인용 액셀러레이터 기능

Gateway

•자동차 네트워크내 데이터 라우터 및 도메인별 컴퓨팅 유닛 기능
 •Ethernet, CAN, LIN 등
 •Security 및 Offloading

Super SOC

•자동차내 AD, HPC 등 모든 기능을 통합하여 하나의 SOC에서 SW로 기능 구현

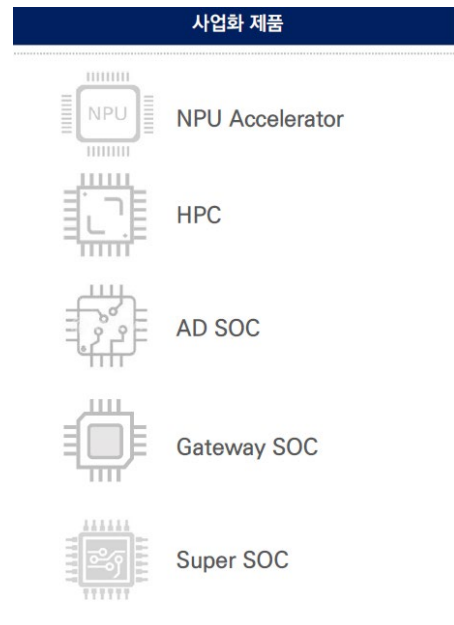

회사 소개 영상:

BOS semiconductors ~ Driving the Future of Automotive!

<https://www.linkedin.com/feed/update/urn:li:activity:7140146846189895680>

안녕하세요, 사이언티픽아날로그랩스 입니다.

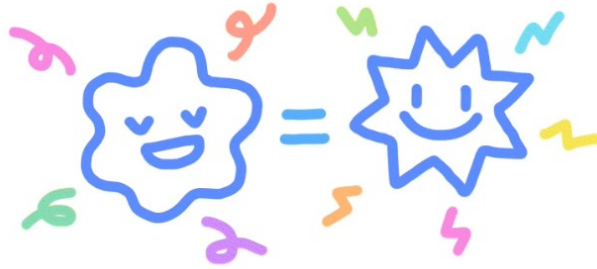

Make Analog IC Design as Systematic and Productive as Digital

사이언티픽아날로그랩스는 아날로그 IC도 디지털 IC처럼 쉽고 체계적인 방법으로 설계할 수 있다는 신념을 가지고 설립한 미국 실리콘밸리에 본사를 둔 Scientific Analog의 한국법인입니다. 서울시 서초구 남부터미널역 근처에 위치하고 있습니다.

오늘날 설계되는 시스템-온-칩(SoC)들은 그 회로의 대부분이 디지털 회로로 구성되어 있기에 검증 또한 디지털 환경에서 수행되고 있지만, 필수적으로 함께 포함되는 아날로그 회로들 때문에 칩 전체의 검증을 하는데 어려움이 많고, 뒤늦게 발견한 사소한 오류 때문에 개발한 제품의 시장 진입이 지연되는 경우가 많습니다.

Scientific Analog는 바로 이러한 문제를 해결하기 위해서, 아날로그 회로들을 기존의 디지털 검증환경 상에서 모델링하고 시뮬레이션할 수 있는 EDA 소프트웨어 툴인 **XMODEL**, **GLISTER**, **MODELZEN**을 개발하였습니다. 그리고 이들을 삼성전자, SK하이닉스 등 국내외 다수의 반도체 설계 회사들에서 실제 제품 검증에 활발히 사용 중입니다.



- **XMODEL:** 디지털과 아날로그 회로가 섞여있는 SoC 검증을 효과적으로 수행할 수 있도록, 기존의 디지털 검증환경인 SystemVerilog 상에서 아날로그 회로의 모델을 빠르고 정확하게 시뮬레이션할 수 있게 해주는 확장솔루션입니다.
- **GLISTER:** SystemVerilog 코딩에 익숙하지 않은 아날로그 설계자들도 보다 친숙한 환경인 Cadence Virtuoso 환경에서 아날로그 회로의 모델들을 schematic 형태로 쉽게 작성하고, 시뮬레이션을 수행할 수 있게 해주는 GUI 환경입니다.
- **MODELZEN:** 이미 설계가 완료된 아날로그 회로로부터 SystemVerilog 모델을 자동으로 생성하여, SPICE보다 10배 이상 빠른 시뮬레이션을 디지털 검증환경에서 수행할 수 있게 해주는 모델생성툴입니다.

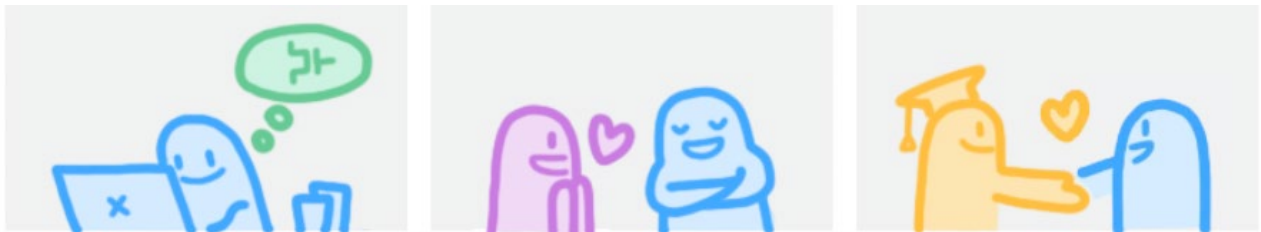

사이언티픽아날로그랩스에서는 IC 설계자와 검증자들이 XMODEL, GLISTER, MODELZEN을 효과적으로 사용할 수 있도록, **다양한 아날로그/혼성신호 회로의 모델 예제들을 개발**하고, 그 경험을 바탕으로 **국내외 고객사에 전문적인 기술지원을 제공**할 수 있는 **아날로그/혼성신호 모델개발자**를 상시 모집중입니다.

아날로그/혼성신호 모델개발자가 되면, IC 설계 경험이 풍부하지 않아도, 다양한 회로 분야에서의 전문성을 단기간에 키우면서, 아날로그/혼성신호 검증이라는 떠오르는 분야의 글로벌 스페셜리스트가 될 수 있습니다.

- 최신 업계 표준 및 저명 학술 논문들을 읽고, 다양한 아날로그/혼성신호 회로들의 모델들을 개발하면서 전문지식을 쌓을 수 있습니다.
- 국내 대기업들의 설계 및 검증 엔지니어들과 소통하면서 차세대 제품들에 적용된 설계 기술들의 효과적 검증을 위한 방법을 함께 고민할 수 있습니다.
- 국내 명문 대학 연구실들과 협력하면서 IC 설계분야의 교수, 석박사 연구원들과 인적 네트워크를 쌓을 수 있습니다.

보다 자세한 내용은 웹페이지 www.scianalog.com/careers 를 참고해주세요.

※ 채용담당자 : 황민하 팀장/ 070-7847-9524/ careers@scianalog.com

“고객들이 원하는 SoC 를 빠르고 쉽게 제작할 수 있도록 도와주는 플랫폼 제공”

회사 소개

세미파이브는 더욱 효율적으로 시스템 반도체를 설계할 수 있는 반도체 개발 플랫폼을 제공하는 회사입니다. 오픈 테크놀로지와 독자적인 개발 방법론을 기반으로 반도체 개발에 필요한 비용과 시간을 단축함으로써, 앞으로 더욱 더 다양하고 혁신적인 시스템 반도체가 만들어질 수 있는 기반을 만들어 가고 있습니다.

사업 정보

세미파이브는 설립 3년여만에 총 1700여억원에 달하는 3차례의 투자를 유치하며 인력과 사업 규모면에서 빠르게 성장하고 있습니다. 삼성전자 파운드리 DSP 인 세술반도체와 하나텍을 인수하며 인력 확충 및 대규모 성장을 하였고, 미국 IP 회사인 Analog Bits 를 인수하며 사업 ecosystem 을 공고히 하였습니다. 2022년에는 삼성전자 파운드리 DSP 지위를 득하며 삼성전자와 밀접한 협력 관계를 구축하였으며, 국내외 대기업들과 파트너십 체결 및 개발 계약을 체결하며 입지를 확대해 나가고 있습니다. 또한, 미국, 인도, 베트남 등 해외에 연구소 및 영업지사를 운영하며 적극적으로 글로벌 고객 및 인력을 확보하고 있습니다. 당사 플랫폼을 통해 개발되는 첫 제품은 2021 하반기 중 성공적으로 출시하였고, 2022 하반기 중 첫 양산에 돌입할 예정입니다.

회사 제품 설명

세미파이브는 Domain-specific SoC Architecture 를 통해 특정 응용처에 최적화된 Template 을 구현하고 재사용률을 극대화 하여 고객들이 원하는 SoC 를 빠르고 쉽게 제작할 수 있도록 도와주는 플랫폼을 제공합니다.

핵심 보유기술 설명

기존 반도체 개발 방식은 IP 소싱부터 시작하여, POC(proof of concept), 검증, 설계, 프로토타입 제작까지 무수히 많은 프로세스를 직접 진행하며 최소 수 십억 원의 비용과 1~2 년의 개발 기간이 필요하지만, 세미파이브 디자인 플랫폼의 경우 이 프로세스의 상당 부분을 자동화하고, 다양한 분야에 재사용이 가능한 최적화 및 검증이 완료된 Template 을 기반으로 반도체 개발에 필요한 비용과 시간을 대폭 줄여줄 수 있어 더 많은 반도체 개발을 유도할 수 있습니다. 따라서, 고객들은 당사 응용처별 플랫폼에 자신들이 보유한 핵심 IP 와 Software 만 탑재하면 기존 방식 대비 훨씬 빠르고 쉽게 SoC 를 확보할 수 있게 됩니다. 현재는 아래와 같이 AI Inference 플랫폼과 AIoT 플랫폼을 개발하여 상용화 프로젝트를 완료 및 진행 중이며, AI Inference 플랫폼을 재사용하여 기간과 비용을 대폭 단축한 상용화 프로젝트 또한 2022 년 말 완료될 예정입니다. 또한, HPC 향 5nm 플랫폼을 이용한 상용화 프로젝트도 개발 진행 중이며, 향후 보다 더 많은 응용처향으로 플랫폼 포트폴리오를 확장시켜 나갈 것입니다.

채용담당자 : 송정진/ 010-8290-1490/ Jeongjin.song@semifive.com

스카이칩스는 성균관대 IC lab 기반의 연구실 창업회사로, 10 여년간의 연구 및 기업체/국책 과제를 통해 개발한 많은 IP 를 바탕으로 2019 년에 창립되었습니다. 2021 년까지는 기업체 과제/국책과제를 주요하게 수행했으며, 그 동안 축적된 IP 를 기반으로 자체 제품 출시를 위해 개발을 진행하고 있습니다. 2020 년에 초기창업패키지 프로그램을 최우수로 마쳤고, 현재는 TIPS 에 선정되어 과제를 진행하고 있습니다.

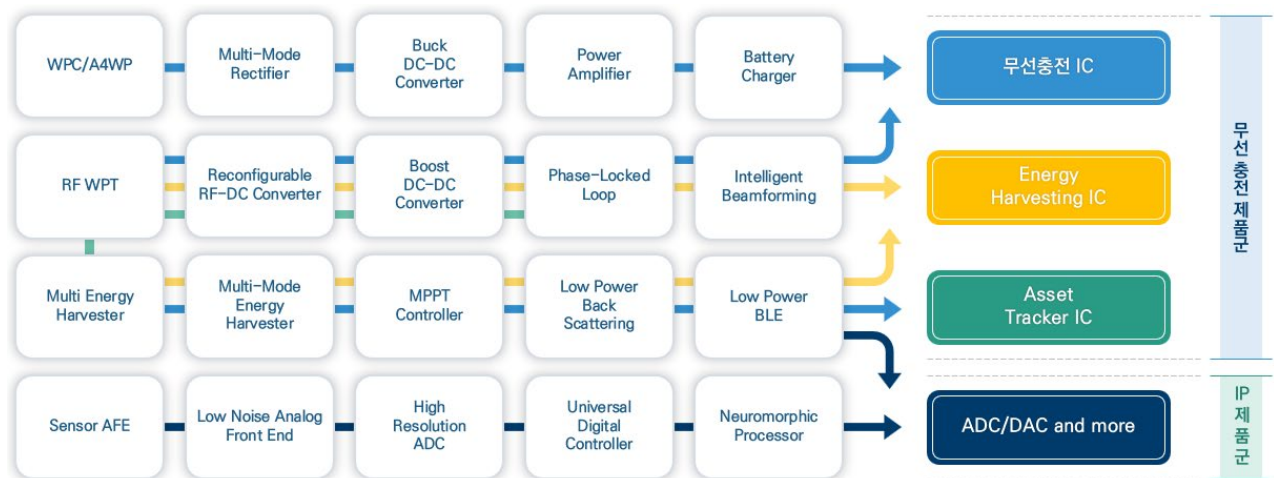

스카이칩스는 AI 를 활용한 근거리·원거리 무선충전기술을 개발하는 팹리스 기업입니다. 무선 전력 전송 기술을 연구하는 팹리스 기업은 해외에도 많이 있으나 여기에 뉴로모픽 (Neuromorphic) AI 기술을 결합한 건 스카이칩스가 세계 최초입니다.

현 시점에는 접촉해야만 충전 가능한 무선충전 기술이 상용화되어 있지만 스카이칩스가 개발하고 있는 제품은 접촉 비접촉 상관없이 AI 가 스스로 파악해 멀리 있는 전자제품에도 무선주파수를 통해 전력을 전송해 줄 수 있는 시스템입니다.

근거리·원거리를 동시에 지원하는 무선충전기술 개발에 핵심이 되는 IP 들의 개발이 진척되어 현재 파운드리를 통해 제작 중에 있으며, 이에 대한 성능 검증 후 2023 년도에 본격적으로 양산에 돌입할 준비를 진행하고 있습니다.

이와 더불어 스카이칩스는 국내 굴지의 기업으로부터 자산/물류 관리에 사용되는 IC 에 대한 개발 의뢰를 받아 성공적으로 개발 진행중에 있으며, 고객사의 물량 예측에 기반하여 2023 년 초부터 많은 물량을 공급할 계획을 가지고 있습니다. 이 제품은 고객사의 제품 아이디어와 스카이칩스의 기술력을 합쳐 기획되었으며, 기존 제품의 한계로 인해 시장확대가 되고 있지 못한 자산/물류/재고 관리 시장에 획기적인 솔루션이 될 것입니다.

그리고 무선충전 및 관련 기술력을 인정 받아 series A 투자를 2022 년 상반기에 성공리에 마무리했으며, 또한 상장주관사로 삼성증권과 계약을 맺고 2024 년을 목표로 상장 준비에 들어갔습니다. 또한 2022 년 8 월에 삼성전자와 중소벤처기업부가 주관한 팹리스 챌린지 대회에 선정되었습니다.

신문기사에 실렸던 스카이칩스 이강윤 대표이사의 인터뷰입니다.

“하나의 전공에만 국한되지 않고 넓은 시야로 세상을 바라볼 수 있다는 것이 스카이칩스의 가장 큰 장점이라고 생각합니다. 때문에 스카이칩스 구성원들 또한 주체적이고 능동적으로 연구를 하면서 자신의 역량을 키워 나가고 있고요. 저 또한 연구와 사업을 병행하면서 남들보다 한발 더 앞서 나가는 연구를 하려고 노력하고 있습니다. 때로는 도전에 실패하더라도 다시 보완하여 도전할 수 있다는 점이 산학을 아우르는 스카이칩스의 장점이라고 생각합니다. 기업은 어찌됐던 이익을 추구해야 하기 때문에 실패 이후에는 다른 사업을 모색해야 하지만 스카이칩스에서는 이익을 낼 수 있는 안정된 제품군 개발은 물론, 실험적이고 도전적인 연구들도 함께 수행하고 있습니다. 시스템 반도체 분야에 대해 도전적이고 창의적인 인재들이 스카이칩스로 모였으면 하는 바람입니다.”

기업소개

어보브반도체는 "고객중심의 도전과 혁신"의 경영이념을 바탕으로 세계 MCU 시장의 정상적 자리에 도전하기 위하여 끊임없는 기술 개발과 R&D 투자로 고객과 함께 새로운 시장을 창출해 나가고 있는 **MCU(Micro Controller Unit) 전문 반도체 기업**입니다.

LG 반도체 시절부터 30여 년을 함께 해 온 어보브반도체의 기술과 경험, 노하우는 국내외 IT 산업 발전의 디딤돌이 되었으며, 나아가 4차 산업혁명의 핵심 아이콘으로 새로운 디지털 세상을 견인하고 있습니다.



주력 제품 / 서비스

- Microcontroller Unit

어보브반도체는 세계 4위의 가전 MCU 전문 기업으로서 Consumer 부터 Automotive 까지 모든 전자, 전기 제품에 들어가는 8-bit/32-bit Microcontroller Unit 을 설계 및 공급 중이며 내부 연구소에서 Flash IP, Analog IP, Digital IP 와 관련된 세계적 설계 기술을 보유하고, 각종 Tool 관련 EcoSystem 을 자체 개발하여 전세계 800여개 이상의 고객에게 제공하고 있습니다.

- Motor Solution

대형 가전과 소형가전의 모터 구동을 위한 풍부한 주변 장치 및 제어 알고리즘을 포함한 모터 제어에 관련한 토탈 솔루션을 제공합니다.

- Touch Solution

가전 및 모바일, 산업용에 폭넓게 사용되고 있고, 특히 터치와 디스플레이 기능이 통합된 응용에 최적화된 기능을 제공합니다.

- aBLE Series

어보브반도체의 자체 개발된 블루투스 저전력 기술과 초저전력 MCU 기술을 단일 칩으로 구현한 제품으로 스마트 리모컨과 사물인터넷 시장에서 요구하는 초저전력, 초소형 요구 사항에 적합한 제품입니다.

채용정보

모집분야	직무 내용	담당 업무
MCU 반도체 설계	[디지털 / 아날로그] 직접회로 설계	8비트 및 32-비트 MCU 설계 디지털설계 개발 도구 - RTL(Verilog) / FPGA - Synopsys / Cadence 아날로그설계 개발 도구 - Cadence / Hspice / Calibre
MCU 반도체 응용	임베디드 시스템 응용프 로그램 개발(FAE / AE)	Analog 신호 처리 반도체 응용 검증 개발 툴 개발 8Bit, 32Bit MCU 검증 및 개발 지원

- 전문연구요원(병역특례) 지정업체

산학연계 장학생 운영(산학연계 인력양성 프로그램)

목적	대학교와의 최적화된 맞춤형 교육프로그램을 통하여 이론과 실무를 겸비한 우수인력 양성하여, 회사에 적합한 우수인력 확보
모집분야	· Digital / Analog Design
지원자격	· 전자공학 관련 학과 · 대학원 진학예정자(학점 3.5이상) 대학원 재학생 (학점 3.5이상)
지원내용 혜택/의무	· 등록금 전액 & 월 정액 장학금 지원 · 취업보장(학점유지) & 수혜기간 2배 의무근무

복리후생 제도

임직원의 생활안정을 도모하고 나아가 복지증진을 통한 임직원 삶의 질 향상을 추구

<ul style="list-style-type: none"> · 유연한 근무시간 · 성과보상 & 스톡옵션 제도 · 스톡옵션 제도 · 장학제도 운영 · 해외 어학 연수 	<ul style="list-style-type: none"> · 우수사원 포상 · 종합검진 & 의료비지원 · 장기근속 포상 · 회사 콘도/리조트 시설 운영 · 기숙사 운영 등
--	---

- 근무지 : 서울 강남구 대치동 (2 호선 삼성역)
- 지원방법 : 홈페이지(www.abov.co.kr) 채용절차 참조(이메일 지원)
- 채용담당자 : 김종희 프로 / 02-2193-2341 / jonghee.kim@abov.co.kr

◎ Company overview



- 회사명 : (주)원세미콘
- 창립 : 2018년 8월 16일
- 임직원 : 39명 (2022.8.29 기준)
- 사업 분야 : Memory companion IC chip (DDR4RCD, DDR5RCD 외)
- Homepage : <http://1semicon.com>

창립 동기

- 대한민국 Memory 산업 경쟁력 강화
 - 공정 미세화 둔화 → 고용량/고성능 solution 제공
 - 국가간 반도체 전략적 활용 → 안정적 수급으로 산업 보호
- 반도체 산업 변곡점에 대한 변화 요구 부응
 - 새로운 computer architecture 등장 (CXL)
 - Memory component를 system solution으로 확대 필요
 - Memory 중심의 대한민국 산업계를 비Memory로 확대
- 고급 숙련 인력 조기 은퇴/국외 유출 방지 및 신규 인력 양성

산업 환경 변화 → 새로운 기회, 미래 반도체 산업 개척

◎ ONE Semiconductor : memory solution innovator

"ONEsemicon" is a Memory Solution Innovator

Company



- Core competences in high-speed memory interfaces and ASIC product development
- Innovations offering low power & high performance in memory and memory systems

Technology

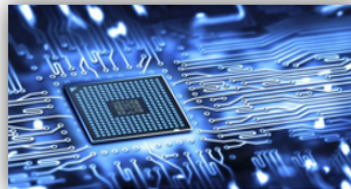

- DDR4/DDR5 RCD for RDIMM
- Current project of DDR5 Clock Driver for UDIMM/SoDIMM
- Advanced memory related technology and research for next-generation products

QoS



- QMS (Quality Management System)
- High quality (~ <20ppm)
- 24/7 technical support

◎ ONE Semiconductor 사업 현황 및 중장기 Vision

- 사업 현황 : DDR4RCD 개발 완료 ('22년 3분기 양산)
DDR5RCD 개발 중 ('22년 4분기 양산 예정)
ASIC 기술 기반 Memory Solution 준비 중 ('24이후 양산)



양산 개발한
DDR4RCD
Chip

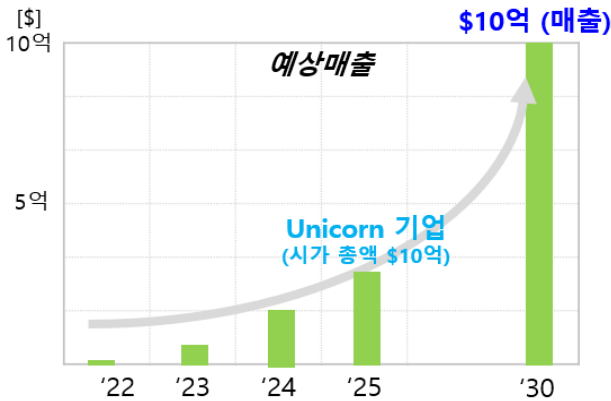

- 수평적 의사소통, 자율적 연구 문화
- 인재 육성 및 빠른 성장 기회 제공
- 성장과 비례한 대우 수준 향상 (세계 최고 목표)



◎ (공고) ONE Semiconductor 엔지니어 인력 채용

모집대상	반도체 설계 Engineer (홈페이지: http://1semicon.com)	
모집인원	Digital Logic 설계	Analog/Mixed IC 설계
	○ 명	○ 명
담당업무	RTL 기반 Digital IP 설계 및 Full Chip 검증	Analog & Mixed IC 설계
개발제품	반도체 IC (Memory 관련 Buffer Chip, Clock Driver, I/O Interface 外 다수)	
필요 역량	반도체, 전기, 전자, 컴퓨터 공학 관련 전공자 (학사/석사/박사)	
	- Digital 설계 이해 - Verilog 기초 이해 - Linux 개발 환경 이해	- Mixed Signal IC 설계 이해 - SOC 설계 방법론 이해
우대 사항	- Digital 회로 설계 유경험자 - Python, Perl, Tcl 등 Script 사용 유경험자	- Analog 회로 설계 유경험자 - Gbps급 고속 Interface 설계 경험자 - Signal Integrity 관련 회로 설계 경험자
처우	급여: 경력 및 보유 역량에 따라 결정 기타: 교통비, 식사, 건강검진비 지원 ※ '병역 특례 대상자' 지원 가능 (전문요원 병역 특례 업체 지정, 2018년~)	상여: 사업 성과에 따른 성과급 지급
문의	인사 담당자 (한이슬 대리: 031-548-2651, e-mail : ls.han@1semicon.com) (오현석 부장 :	e-mail : power5440@1semicon.com)



(주)이미지스텍놀로지



www.imagis.co.kr

○ 회사 정보

회사명	(주)이미지스텍놀로지
대표이사	김 정 철
주소	수원시 영통구 광고로 105 경기R&DB센터 301호
임직원수	40명
보유 특허	107개(등록기준)
매출	213억 (2021년)
홈페이지	www.imagis.co.kr

○ 연혁

- 2020 Sensor IC 승인 및 양산
- 2016 Fin tech 용 MST IC 승인 및 양산
- 2015 Xiaomi's Excellent Delivery Partner 수상
- 2013 C-Touch IC 승인 및 양산
- 2010 KOSDAQ 상장
- 2007 세계 최초 Haptic IC 승인 및 양산
- 2005 Video Encoder IC 승인 및 양산
- 2004 (주)이미지스텍놀로지 설립

○ 주요 제품군

Haptic IC

사용자에게 촉감 전달을 위한 Actuator Driver IC

지원 가능한 Actuator Type

ERM (Eccentric Rotating Mass)

LRA (Linear Resonant Actuator)

C-Touch IC

Capacitive Touch 솔루션

AMOLED 디스플레이 터치 솔루션

터치 키 솔루션

MST IC

전자 결제용 Magnetic Secure Transmission IC

ex) 삼성 페이

SAR Sensor IC

유해 전파를 저감시키기 위한 근접센서 솔루션

○ 제품별 누적 출하량

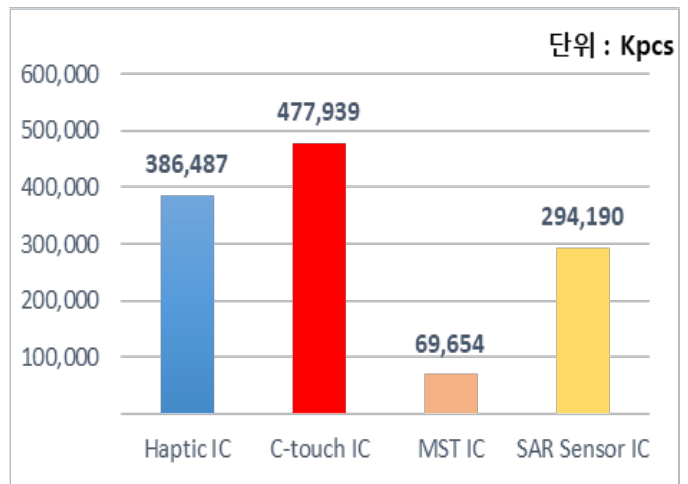

○ 주요 고객사



○ 기업 인증



ISO9001/ ISO14001 / Samsung ECO Partner

코스닥 상장법인 / 벤처기업 / 이노비즈 인증

○ 직무 및 요구역량

- 혼성 신호 제품의 Analog Front End 회로 설계
 - 반도체 소자, CMOS 공정에 대한 이해
 - 아날로그 기본 회로 및 CMOS OP Amp, ADC, DAC, PLL 등에 대한 이해
 - 회로 Simulation을 위한 기본 지식 필요
- 혼성 신호 제품의 디지털회로(Control Logic)설계
 - 반도체 소자, CMOS 공정에 대한 이해
 - Combinational Logic 및 Sequential Logic 설계
 - 회로 Simulation을 위한 기본 지식 필요

○ 복리후생 제도

- 4대보험, 퇴직연금 운영, 식대, 주차비 지원
- 장기근속 휴가 및 포상, 종합건강검진 지원
- 전세자금 무이자 대출, 콘도/리조트 이용권
- 명절 선물, 생일 및 결혼기념일 지원
- 각종 포상금(특허, 스톡옵션, 인센티브 등)
- 탄력근무제 및 52시간제 준수, 자유복장
- 사무실 별도 에어컨 및 공기청정기 운영

○ 채용 담당자

인사담당자

- 경영지원팀 김영호 팀장
- 연락처 : 031-888-5269,
- 이메일 : yhkim@imagis.co.kr

연구소

- 윤병진 연구소장
- 연락처 : 031-888-5280
- 이메일 : bjyoon60@imagis.co.kr



(주) 잇다반도체



www.itdasemi.com(제작중)

◆ 설립 사유

삼성전자 출신의 개발자들이 설립한 회사로써, META, GOOGLE, TESLA 등 빅테크 업체와의 협업 경험을 바탕으로, 세계적인 수준의 IP 를 만들 수 있다는 자신감으로 설립한 회사. 유사한 IP 를 개발하는 회사는 세계최고의 IP 회사인 ARM 으로 PCK-600 이라는 IP 를 개발 중이지만, 7 년째 상용화하고 있지 못한 시스템 IP 임. 이를 먼저 개발해서 전세계 선 공급하는 것을 목적으로 함.

◆ 회사 개요

회사는 설립 이후 2~3 개월 마다 꾸준히 새로운 실적을 만들고 있는 회사. 개발자 3 명이 설립한 회사이기 때문에, 엔지니어 친화적인 회사로, 엔지니어링의 퀄리티를 회사의 가장 중요한 요소로 생각함.

- 2022.09 창업
- 2022.12 카이스트 창업어워드 대상
- 2023.03 보스반도체 공급 계약
- 2023.04 초기 창업 패키지 선정
- 2023.05 디딤돌 과제 선정
- 2023.07 블루포인트, 포스텍 홀딩스, KOC 파트너스로부터 시드 투자 완료
- **Future with you**

2022 년 9 월 창업 이후, 카이스트 창업 어워드 대상, 정부 지원 및 정부 과제 등을 규모에 맞게 진행하고 있으며, 7 월에 시드 투자를 완료함. 시드 투자의 경우 동시에 3 개사가 참여할 정도로 높은 관심을 받았음. 이 후 후속 라운드 진행 관련해서도 다수의 투자사가 관심을 보이는 중.

◆ 사업 아이템

- 반도체 파워/클럭 구조 설계를 low code형태로 진행할 수 있는 반도체 IP 및 플랫폼 소프트웨어 개발 중. 아래 그림의 하드웨어 프레임워크를 소프트웨어 프레임워크를 통해서 매우 손쉽게 생성할 수 있음. 하드웨어와 소프트웨어의 동시 개발로 생성형 IP에 해당하기 때문에, 높은 기술 수준을 필요로 함.

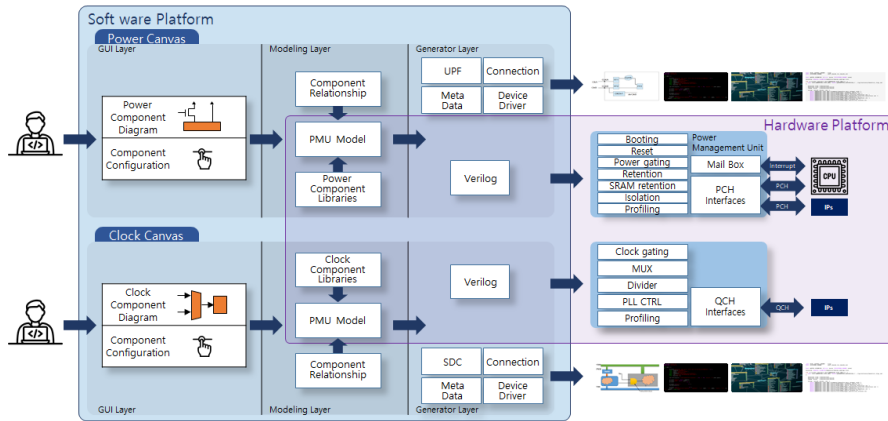

<개요 - 잇다반도체의 Low code 파워 시스템 설계 플랫폼 개념도>

▶ 잇다반도체는 기존 시장에서는 개발하지 못하는 형태의 반도체 IP 및 이를 low code형태로 설계가 가능하게 하는 차별화된 소프트웨어 기술력을 보유함. 이러한 차별화된 기술력을 바탕으로, 반도체 파워/클럭 시스템 솔루션을 발전 시켜서, 전체 반도체 시스템 설계의 자동화를 하는 것을 목표로 함. 반도체 내의 다양한 자동화 솔루션을 개발해서, 팹리스 업체의 부족한 기술력 등을 보충할 수 있는 형태의 솔루션을 개발할 계획.

◆ 회사의 비전

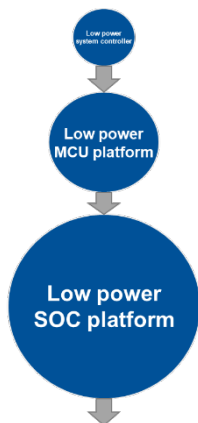

반도체 설계를 위한 필수 플랫폼 회사

- 1 차적으로는 차별화된 하드웨어 개발 능력과 소프트웨어 개발 능력을 합쳐서, 전세계 시스템 반도체 제작의 필수 플랫폼이 되는 것을 목표로 진행 함.

- 장기적으로는 이러한 기술력을 바탕으로, 자체 제작 SOC, PMIC 등 칩 시장의 진출도 진행해서, 최종적으로는 종합 반도체 기업이 되는 것을 목표로 함

채용담당자 : 전호연 대표/ 010-9211-0639/ hoyeon@itdasemi.com

칩스앤미디어는 Video Codec을 중심으로 다양한 알고리즘을
고효율의 반도체 IP로 구현하는 **반도체 설계 자산(IP) 기업**입니다.

직원의 80% 가량이 개발자이며, 개발자가 근무하기 좋은 환경을 위해 끊임없이 고민합니다

위치	서울시 강남구 테헤란로 509 (삼성역)
IPO	코스닥 상장(2015.08.05)
규모	중소기업
Overseas	미국, 중국, 대만, 일본
Product	주력 제품 Video Codec 외 ISP 및 Computer Vision

▶ 반도체 설계(비디오IP) 전문 기업

- 칩스앤미디어는 국내 최초로 코스닥 상장된 **반도체 IP 기업**이에요.
- 약 20년간 비디오 IP 연구를 해오며 **150여개의 국내외 고객사를 확보**하며 자리를 잡았어요.

▶ 안정적으로 성장하고 있는 기업

- 회사의 **매출이 매년 꾸준히 증가**하고 있어요.
- 재고의 위험과 설비 투자의 비용이 없어 **인적자원 투자에 더욱 집중**할 수 있어요.

▶ 개발자를 위한 환경을 제공하는 기업

- 사람마다 집중할 수 있는 업무 시간은 모두 다르다고 생각하기에, 최소한의 협업을 위한 Core Time 만 두고, **유연근무를 시행**하고 있어요.
- 비디오 IP 업계의 전문가와 근무하며 해당 연구 분야의 **전문가로 성장**할 수 있는 기회가 열려 있어요.

유연근무제도

- 업무 집중 및 개인의 삶의 조화를 위해 Core Time(11:30 ~ 15:30) 이외의 시간은 개인 스스로 자유롭게 근무

Refresh 휴가 지원

- 충분한 휴식을 위해 4년 주기로 Refresh 휴가와 휴가비를 지급

수평적인 조직 문화

- 회사의 구성원 누구나 동등한 위치에서 업무를 수행하기 위해 직급과 이름 대신 영어 닉네임만을 활용하여 소통

보상 제도

- 성과와 역량에 근거한 성과급 체계 운영
- 뛰어난 업무 역량을 보유한 직원을 대상으로 Fast Track(조기승진제) 시행

복리후생

- 선택적 복리후생비 지급 (연 300 만원)
- 무이자 주택자금 대출 : 최대 5 천만원
- 매년 고급 건강검진 지원
- 어학 및 업무 관련 교육비 지원
- 동호회 활동 지원 등

▶ 채용 프로세스

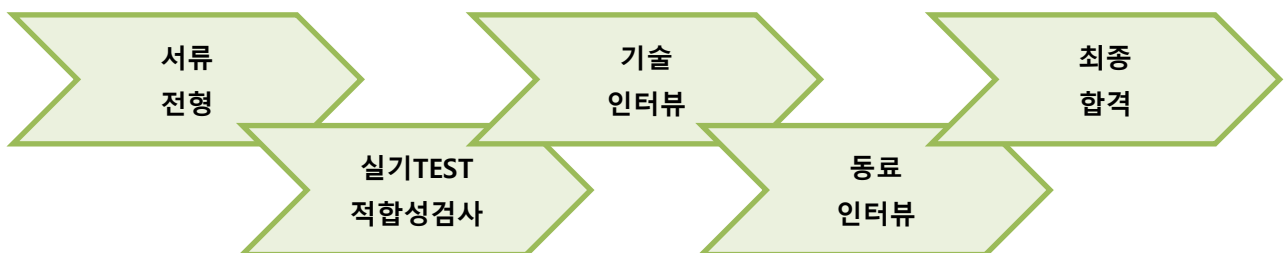

궁금하신 내용은 편하게 문의 주세요.

카카오톡 오픈채팅 "칩스앤미디어 채용 캐주얼챗"

채용담당자 : 이선미 대리/ 02-568-3767/ sarah.lee@chipsnmedia.com



(주) 커넥스트



www.conextt.com

Conextt Inc.

Our company provides IOT/Automotive Semiconductor manufacturing solutions.

1. Company Overview

Company Name	Conextt Inc.
Founded	2015.08.04
CEO	Hong Jong Wook
Business Portfolio	Semiconductor Design/Verification Service
Location	Office 1 : Nongseo-dong T-10053,11, SeoCheon-ro 201beon-gil, Giheung-gu, Yongin-si Gyeonggi-do Office 2 : 2th Floor, 28, Mabang-ro Seocho-gu, Seoul (RBS)
Contact	070-4211-8996
Employees	32

2. Company History

- 2015.08 : Conextt Inc. was founded
- 2015.12 : Won a KSIA* Project of Semiconductor IP Verification and Commercialization
- 2016.06 : Won a ICT Future Tech Project of MoSIF**
- 2016.09 : Certification of Venture Company
- 2017.02 : Certification of R&D Center
- 2017.04 : Developed Low-power BLE Chipset (SMIC, 50nm)
- 2017.05 : Received BLE 4.0 Protocol Stack Bluetooth SIG Certificate, first in Korea
- 2017.08 : Started the Design Service Business with Samsung Electronics
- 2018.10 : Design partner (VDP) contract with Samsung Electronics
- ~Current : Providing SoC design & verification service for SEC FDS & SystemLSI

3. Business

■ SoC/Chipset/MCU Design Service

- ✓ ARM Cortex M/A/R series based SoC Architecture/Platform Development
- ✓ AP SoC Integration Design (IPXACT/Magillem Based)
- ✓ Meridian CDC/Spyglass DFT/Lint(IPXACT, RTL, DC)/VCLP/UPF/Synthesis/SDC
- ✓ Various IP Design (Video/Audio/Display/Bus Component/Algorithms)

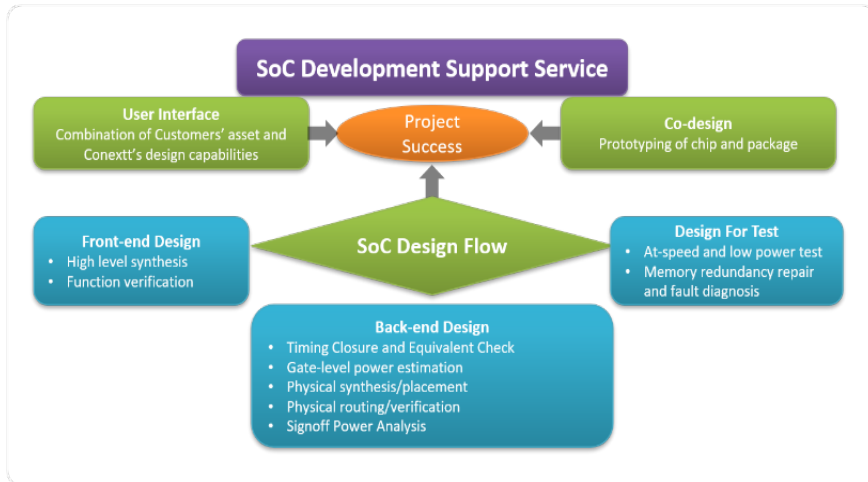

■ SoC/Chipset/MCU Verification Service

- ✓ UVM/System Verilog Based Verification
- ✓ Scenario based Testbench & Test code development
- ✓ Main/Local Bus Verification based on IWB environment (Cadence)
- ✓ Performance Verification (PV) based on IWB environment (Cadence)
 - : Bandwidth Analysis/Peak Performance Analysis/QoS Analysis etc
- ✓ AP SoC BLK/AP System Component/Digital IP/Analog IP Verification

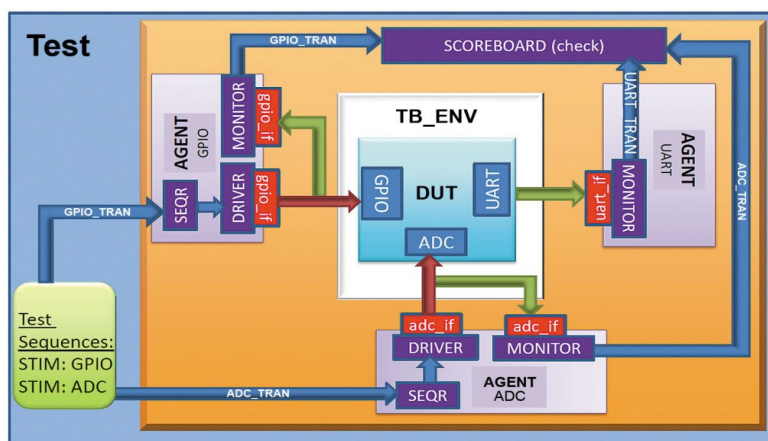

■ PDK Development

- ✓ PDK development project with SEC Foundry

※ 채용담당자 : 조아라 대리/ 070-4211-8996/ arjo@conextt.com

공식홈페이지: <https://q-semi.com/>채용사이트: <https://qualitas.recruiter.co.kr>

개요

설계 및 개발을 전문적으로 수행하는 **IP & 팹리스 기업**으로
뛰어난 아이디어와 우수한 칩 설계 기술을 바탕으로 반도체 칩 개발에 집중합니다.



고속 통신용 회로설계 분야에 있어 국내 최고 수준의 기술력을 갖추고 있습니다.
4차 산업혁명을 대표하는 인공지능, 자율주행 등 방대한 양의 연산을 요하는 응용분야에 필요한
Interconnect IP 기술을 기반으로 IC, Module 까지 연구/설계하는
Total Interconnect Solution Provider 입니다.

현존하는 최대 전송속도인 **112Gb/s** 급의 **SERDES IP** 를 **국내 최초로 확보**했으며,
세계에서는 7 번째로 112Gb/s SERDES IP 를 개발하였습니다.
현재 **Samsung Advanced Foundry Ecosystem (SAFE™) IP 파트너**로 협업 중이며,
향후 SERDES 를 기반으로 한 SoC와 모듈 시장에도 진입해
데이터센터를 비롯한 다양한 산업으로 솔루션을 확장할 계획입니다.

고객 확장성

삼성전자 파운드리 국내 유일 IP협력사
글로벌 선도기업 8개 이상 업체와
라이선싱 체결 및 협의 진행 중



지적재산권 보유 현황

국내등록 15건 / 국내출원 32건
미국등록 4건 / 미국출원 1건
중국등록 1건 / 중국출원 3건



임직원 현황

2017년 2명에서 현재 144명 재직중
2023년 30명 이상 추가 채용 계획
2·30대 비율 약 75% 차지



기업공개(IPO) 예정

주식 상장 추진 중
코스닥 입성 예정



초고속 인터커넥트 기술을 선도하는 회사

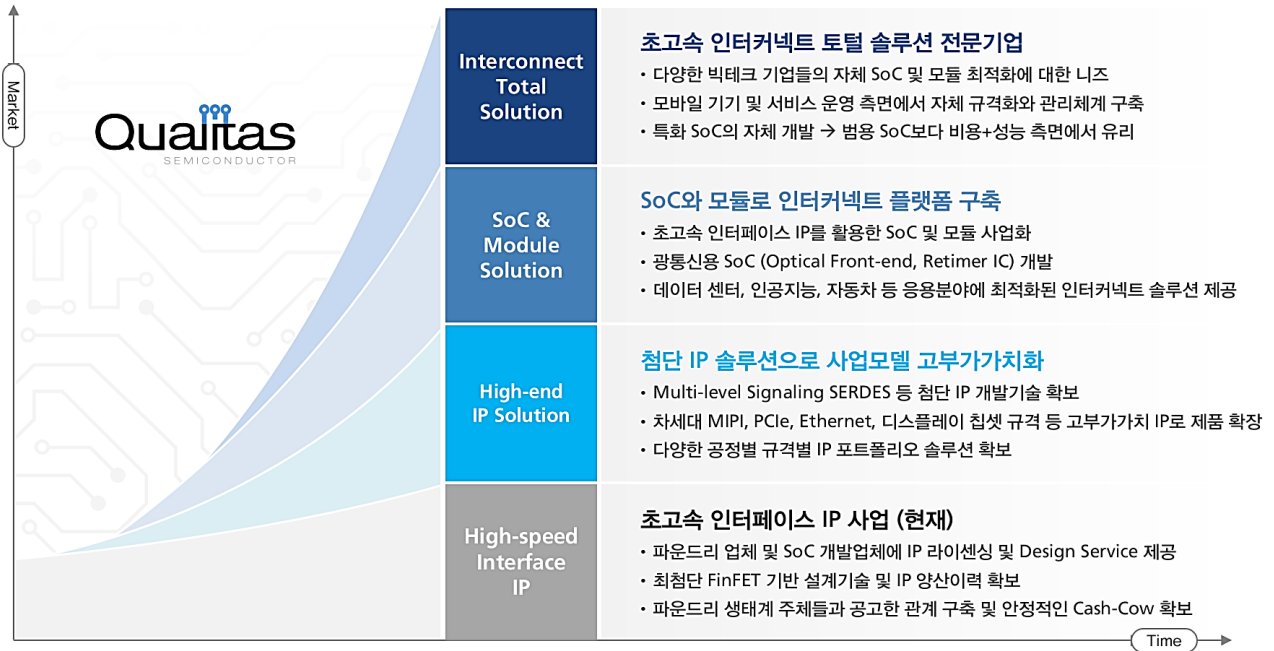

임직원이 행복한 회사

1 업무를 통한 자기개발

희소가치가 있는 고급 회로설계 엔지니어로 성장할 수 있도록 구성원의 전문 역량 개발에 힘씁니다.
 엔지니어 주도의 전략기획 | 내부강사 기술 세미나 | 사외교육&컨퍼런스 | 사내 학술행사 | 명사특강

2 성과에 합당한 보상체계

개별 역량에 맞춰 공정한 기회를 부여하고, 회사 성과 및 개인 기여도에 근거하여 합당한 보상을 실시합니다.
 개별 연봉제 및 연말 성과 인센티브 | 1on1 정기면담제도 | 연말 특별 휴가 | 우수인재 프로그램

3 자유롭고 편안한 근무 환경

구성원 모두의 헌신과 노력을 존중하기에 유연하고 즐거운 일터를 만들고자 합니다.
 재량근로제(자율출퇴근) | 스마트오피스 | 대체휴무제도 | 오피스카페 | 휴식공간

4 윤택한 삶을 위한 다양한 복리 후생

구성원들이 윤택한 삶을 누릴 수 있도록 노력합니다.
 자기개발비 연 120 만원 | 식대 월 50 만원 | 종합건강검진 지원 | 명절 귀향비 | 경조금

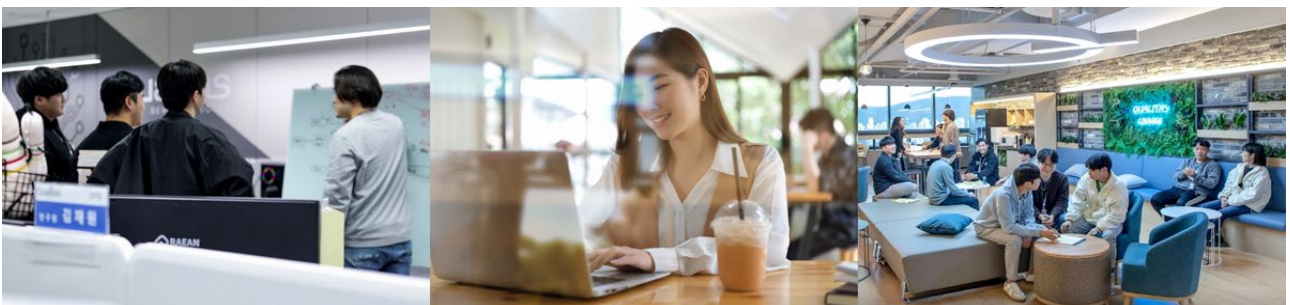



(주) 텔레칩스

Telechips

www.telechips.com

국내 시스템 반도체의 Leading Company 로
중국, 일본, 싱가포르, 유럽 등에 지사를 보유한 Global Company!
"Change by Challenge and Cooperation!"

텔레칩스는?

국내 차량용 반도체 No.1, 비메모리 반도체 국내 중소 팹리스 1 위기업

1999 년에 설립된 텔레칩스는 현재 현대기아차 점유율이 80%이상, Car Infotainment 세계시장 점유율은 12.4%입니다. 그 외 차량용 반도체 시장에서 연간 1500 만 개 이상의 제품을 판매하고 있으며, 수십개의 대규모 협력사와 지속적으로 거래하고 있습니다.

34.3%에 달하는 업계 최고의 연구개발 투자

현재의 성과에 만족하지 않고 Cockpit, ADAS 등 첨단 운전자 보조기술 상용화와 인공지능(AI) 기반의 차세대 지능형 반도체 개발하고자 업계 최고수준으로 연구개발에 투자하고 있습니다. 그 결과 총 153 개의 국내외 핵심전략 기술 관련 특허와 차량용 반도체 원천기술을 보유하고 있으며, 국내외 협력 네트워크를 300 개 이상 보유하고 있습니다.

문화 · 복지는?

모두가 같은 직급인 수평적 조직 · 공동성장을 추구하는 도전 & 협력문화

텔레칩스가 꿈꾸는 것을 도전하고 실제로 만들어내는 힘은 바로 텔레칩스의 우수한 인재들입니다. 그러한 인적자원의 중요성을 그 누구보다 잘 알고 있기에 구성원들이 자신의 역량을 충분히 발휘하고 계발하고 또 즐겁게 일할 수 있도록 구성원 간의 존중과 배려를

기반으로 **수평문화**를 지향합니다. 이를 통해 **협력과 도전분위기**를 이끌어내며, 지속적인 성장을 만들어냅니다.

PS & PI 보상제도 • 워라벨 중시



'기본 연봉 + PI(Productivity Incentive: 최대 연봉의 30%) + PS(Profit Sharing)'로 구성된 보상제도를 운영함으로써 회사의 경영실적을 기반으로 직원들과 최대한 이익을 나누고 있습니다. 복지에 있어서도 인재들이 마음껏 재능을 발휘하고 도전하면서 즐거움과 행복을 느낄 수 있도록 'Work-Life Balance', 'Financial Aid', 'Fun Office Life'과 같은 영역에서 모든 지원을 아낌없이 투자하고 있습니다.

텔레칩스 대표 복지제도 소개

WORK-LIFE BALANCE	FINANCIAL AID	FUN-OFFICE LIFE
 완전 선택적 근로시간제 자유로운 출퇴근 시간으로 업무효율 극대화 및 삶의 질 향상을 추구합니다.	 대기업 수준의 임금정책 대기업 수준의 높은 임금정책을 운영하고 있어 동기부여를 추진하고 있습니다. (신입사원급 연간 총 근로소득 수준 : 약 5천만원)	 PC/Laptop 자율선택 입사시 본인이 희망하는 PC/Laptop 선택 가능합니다.
 정기 유급휴가 5일 추가 제공 연차와 별개로 자유롭게 사용할 수 있는 5일의 정기휴가를 1년마다 추가로 드립니다.	 사원대여금 제도 총 5천만원까지 대여가 가능하며, 3천만원까지 무이자로 추가 2,000만원까지는 저금리(2%) 이자로 주택 취득 자금을 지원하고 있습니다.	 사내 카페 이용 및 무료 조식 제공 사내카페에서 음료와 간식, 조식을 제공하고 있으며, 석식은 별도 식대를 지원합니다.
 장기근속 휴가 제공 5년 근무 시 휴가 4일과 휴가비 100만원, 10년 근무 시 휴가 6일과 휴가비 500만원을 지원하고 있습니다.	 사택(기숙사) 지원 편도 2시간 이상 소요되는 수도권 이외 거주 임직원을 위하여 사택을 지원하고 있습니다.	 사내 동호회 활동 지원 동호회 활동으로 직원들과 취미 공유가 가능합니다.
 프리미엄 콘도 및 호텔 지원 서울 남대문 코트야드 메리어트 호텔과 함께 대명 리조트 콘도를 <u>노블리안</u> 등급까지 이용 가능합니다.	 정기 건강검진 지원 당사와 <u>협약된</u> 최고의 의료 시설에서 무료 정기 건강검진을 받을 수 있도록 지원하고 있습니다.	 사내 휴식공간 제공 업무시간에도 수면실과 안마의자 휴식이 가능합니다.
 Mother Box 제공 임직원 본인 및 배우자 임신 시 육아물품을 지원을 통해 출산을 축하하고 장려합니다.	 단체보험 지원 사고에 대한 임직원의 경제적 손실 최소화를 위하여 단체보험을 지원하고 있습니다.	 자율복장 제도 자신에게 맞는 최적의 복장으로 근무할 수 있습니다.
 초등학교 입학 축하 선물 제공 임직원 자녀의 초등학교 입학 축하하며, 입학 시 필요한 문구 등 선물을 제공합니다.	 독감 예방주사 지원 임직원의 안전한 회사 및 가정생활을 위하여 독감 예방접종 비용을 지원하고 있습니다.	 생일자 선물 제공 생일을 맞이한 임직원에게 상품권을 제공합니다.
		 Hof Day & Catering 서비스 제공 전 임직원이 소통할 수 있는 이벤트를 진행합니다.

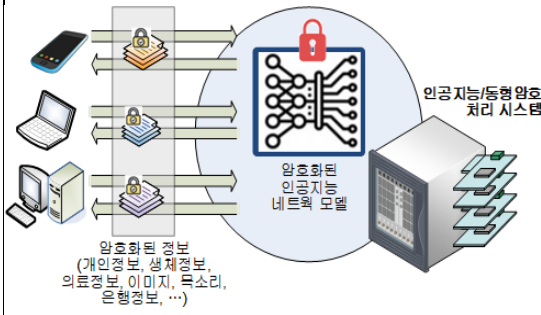
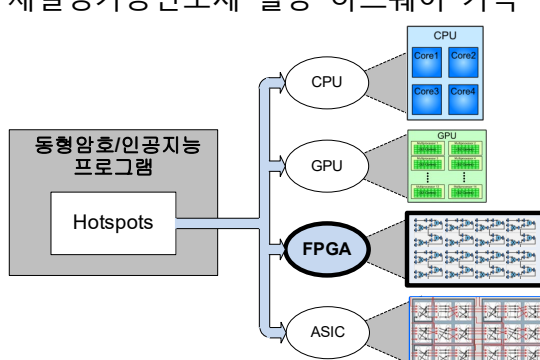
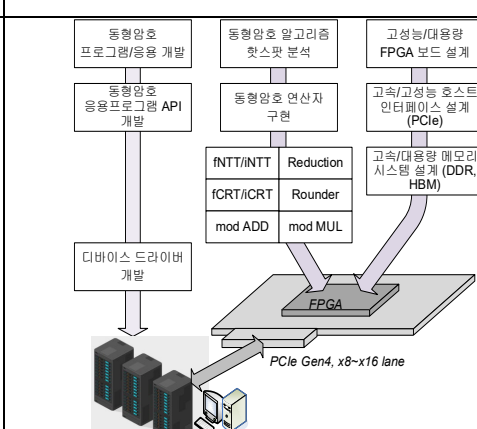
※ 채용담당 : 공병훈 팀장/ 02-6312-1114/ james.gong@telechips.com

회사명	(주)퓨처디자인시스템 (Future Design Systems)		
주소	대전시 유성구 유성대로 593, 대덕테크비즈센터 504호		
홈페이지	http://www.future-ds.com	https://github.com/github-fds	
설립일	2017.05.17	구성원	4명 (대표이사 포함)
대표자	기안도 (Ando Ki)	연락처	adki@future-ds.com / 010-3843-6937
비전	<p>계산가속으로 세상의 문제들을 빠르게 해결하여 산업발전과 인류복지에 기여한다.</p> 		
시장	<p>동형암호와 인공지능 (암호화된 데이터를 복호화 없이 연산할 수 있는 기술)</p> <ul style="list-style-type: none"> • Outsourcing Computation - Privately • Anonymous data processing • Short-term identity • Genomics, Health, National Security, Education, Social security, Business analytics, Cloud computing 		
기술	<p>재설정가능반도체 활용 하드웨어 가속</p> 		

<p>제품현황</p>	<p>High-end for server computer</p>  <p>http://www.future-ds.com/en/products.html#DeepAccel-DualVU9P</p>	<p>Mid-range for desktop PC</p>  <p>http://www.future-ds.com/en/products.html#DeepAccel</p>	<p>Low-end for single-board computer</p>  <p>http://www.future-ds.com/en/products.html#CON_FMC</p>
-------------	--	---	---

※ 채용담당자 : 서성원 부사장/ 042-864-0211/ swseo@future-ds.com



(주)픽셀플러스



www.pixelplus.com

Developing Camera SoC Products for Better Quality of Life, based on Philosophy

“Innovating Human Life with Our Imaging Technology”

PIXELPLUS is a Fabless Semiconductor Company that researchers, develops and manufactures Image Sensors and Imaging Solutions. Image Sensors and Imaging Solutions hold a promising market growth potential since they can be widely applied and adopted in diverse industries and fields including automotive, security, medical and bioscience. PIXELPLUS has been focusing on Automotive Camera Solutions and Security and Monitoring Camera Solutions.

PIXELPLUS offers Total Solutions for Image Sensor-based Camera Applications by penetrating Medical and Home Application markets in the future.



“Total Camera Solution Provider”

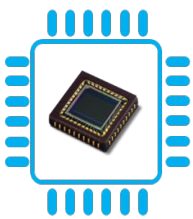

PIXELPLUS sensor products are reliable and highly scalable solution with industry-verified market leadership.



- Proven in many industries
- Cost competitive with one chip solution
- Companion IC friendly

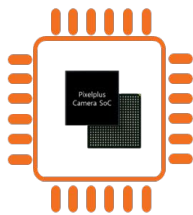

PIXELPLUS has various companion chip also can provide customized SoC solution.



- Diverse, differentiated, integrated solution
- Optimized for image sensors
- Cost competitive



- 이미지 센서의 원천기술 개발 능력을 자체적으로 보유 (Pixel Design, Analog Design)
- 영상처리 알고리즘에 대한 원천기술 보유 (Image Signal Processor, HDR, LFM etc.)

- 센서부터 ISP, SERDES, SoC 에 이르기까지 영상처리 Total Camera Solution 구축



〈신규사옥조감도〉

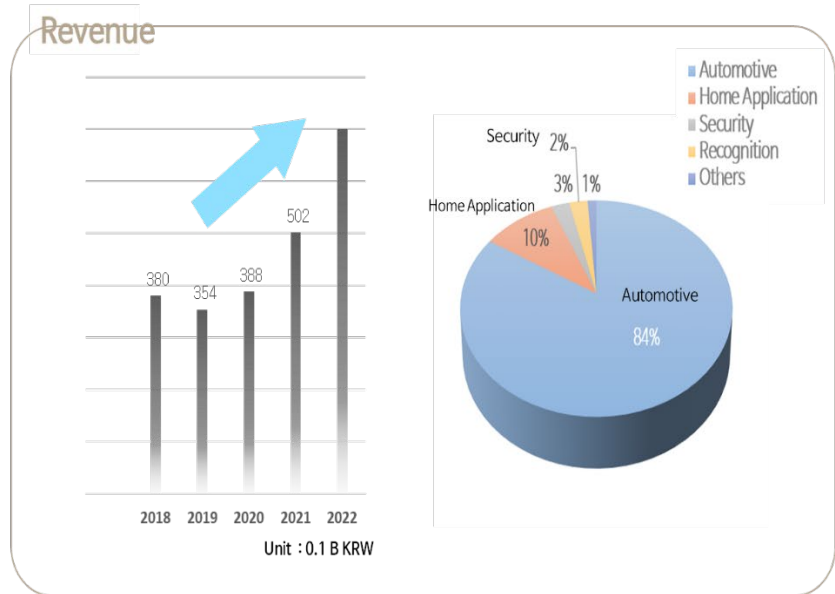

◆ 일반현황

- 주소 : 경기도 수원시 영통구 광교로 105(이의동, 경기알앤디비센터 6 층)
판교제 2 테크노밸리 신규사옥으로 이전예정(2023 년)
- 사업분야 : 이미지센서를 전문으로 연구개발하고 생산하는 Fabless 전문업체
- 채용담당자 : 경영지원본부 최일석 본부장 031-888-5323
인사총무팀 진병석 팀장 031-888-5322

기업 소개

저희 하이딥은 2010년에 설립된 Fabless design 회사이며 2022년 코스닥 상장사입니다.

On-cell Flexible OLED 디스플레이를 사용하는 Premium 레벨의 Global 스마트폰, 스마트워치, 태블릿 제품을 목표 시장으로 합니다. 연간 약 18.8 억대 규모의 거대 시장이고, 2024년 스마트폰용으로만 약 8억대가 적용 예상되는 OLED 디스플레이에 대한 혁신적인 Touch 및 Stylus용 플랫폼 솔루션을 개발하고 있습니다.

현재 글로벌 Top-tier 모바일기기 제조사들과 디스플레이 제조사들과 Co-work 하여 Touch와 Stylus 지원용 IC를 디자인하며, 제품 적용을 위한 알고리즘, 센서, 스타일러스 뿐 아니라 UI/UX까지 타 Fabless design 회사들과는 달리 분명한 차별성을 가지는 독자 기술 솔루션을 확보하기 위해 필요한 전체 기술을 개발하는데에 역량을 집중하고 있고 이외 기술 분야를 넓혀 나가기 위한 노력을 지속하고 있습니다.

2014년 1mm conductive stylus 기술을 최초로 Lenovo 태블릿 모델 등에서 상용화 성공하였고, 2015년 Apple 보다 먼저 3D Force Touch 기술을 Huawei 스마트폰 모델들에 적용시켜 양산 성공하였으며, 2021년 On-cell flexible OLED 디스플레이를 적용 시작한 Samsung의 스마트워치에서 안정적인 터치 기술을 양산 성공하였습니다. 그리고 또 한번 세상에 없던 기술 솔루션 개발을 진행하고 있습니다.

전 세계 대상으로 최고의 기술 경쟁력 확보가 하이딥의 변함없는 최우선 목표입니다.

하이딥의 인재상

긍정적이고 열정적인 자세, 문제 해결에 대한 적극적인 자세, 평범한 일상에 안주하지 않고 끊임없는 성장을 원하는 분.

하이딥?

국가대표 반도체 IC 설계회사

세상에 없던.
가능하리라 상상하지 않았던.
누구도 성공하지 못한.
비밀병기 설계 중.
지금 탑승하세요.

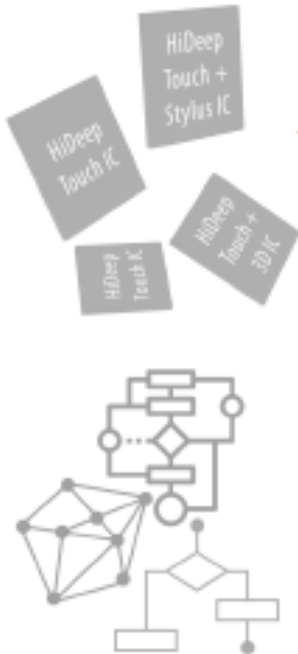

내가 설계한 IC가 수천만개 양산되어
세계 프리미엄 제품들에 탑재되는 짜릿한 경험을 드립니다.

구분	모집 부문	자격 요건
연구소	Software Engineer	<ul style="list-style-type: none"> C / C++ / C# programming 가능자 Algorithm / Firmware programming 가능자
	Analog IC Designer	<ul style="list-style-type: none"> Analog IP 설계 가능자
	Digital IC Designer	<ul style="list-style-type: none"> VLSI / SOC / Memory 설계 가능자
	Hardware Engineer	<ul style="list-style-type: none"> 회로이론 및 전자공학에 대한 기본적인 이해
	Layout Engineer	<ul style="list-style-type: none"> Analog layout, Digital P&R 가능자
공통	긍정적이고 열정적인 자세, 문제 해결에 대한 적극적인 자세 평범한 일상에 만족하지 않고 끊임없는 성장을 원하는 분	
지원자격	전자공학 및 관련 전공자, 학사/석사 졸업생(경력자도 가능), 졸업예정자 병역특례: 전문연구원 대상자(석사이상), 사회복무요원 소집대상자(학사)	
접수	이력서 email 접수: mariana.kim@hideep.com www.hideep.com	

※ 채용담당자 : 김경영 부장/ 031-717-5775/ mariana.kim@hideep.com

1) 회사 소개

해치텍은 반도체 센서 IC 개발에 특화된 팹리스 반도체 제조사입니다. 2012년 대기업 산하 센서개발팀에서 지자기센서와 온습도센서 개발을 시작하였으며 2017년 독립하여 2019년 매출 100억, 자기센서 판매 1억개를 돌파하였습니다.

주요 제품으로는 스마트폰용 지자기센서, 다양한 인터페이스를 지원하는 자기식 회전센서, 가전용/산업용/자동차용 Hall 스위치, 고정밀 고신뢰성의 온도 및 습도센서가 있습니다. 이들 제품들은 아날로그 IP와 아키텍처 설계, 알고리즘과 모듈까지 자체 개발합니다.



이러한 제품들은 스마트폰의 나침반, 거리와 각도 측정용 엔코더, 고성능 조이스틱 및 각종 환경 데이터 측정용 IoT 기기에 적용이 가능하며 이를 위한 소프트웨어 알고리즘과 검증 및 양산 환경까지 제공됩니다.

해치텍은 다양한 센서 IC와 이를 이용한 솔루션을 바탕으로 인간과 기계, 환경을 연결하여 스마트한 세상을 가능하게 합니다.

2) 회사 연혁

- 2022년 : 국내 스마트폰 제조사에 지자기센서 솔루션 공급
- 2021년 : 고정밀 온도센서 IC 출시
- 2020년 : 4세대 지자기센서 IC 양산
- 2019년 : 3차원 디지털 Hall 센서 IC 양산
- 2018년 : 연간 디지털 Hall 센서 IC 판매량 1억개 돌파
- 2017년 : 해치텍 설립
- 2012년 : 매그나칩반도체의 신사업팀으로 센서 비즈니스 시작

3) 보유 기술

반도체 기반의 자기 센서 IC와 온습도 센서 IC를 개발하고 판매하기 위해서는 다양한 설계 기술과 양산 기술을 필요로 합니다. 해치텍은 자기 센서와 온습도 센서에 필요한 Hall 소자와 고성능 저전력 ADC, 제품 양산을 위한 테스트와 교정 기술, 센서 출력을 응용한 소프트웨어 알고리즘 전반을 자체 개발하여 독자적인 IP로 보유하고 있습니다.

기술 항목	설명	개발 방법	개발기간
자기센서 소자 (Hall 소자)	• Hall 효과를 이용하여 자기장 세기를 전기 신호로 바꾸어 주는 소자	자체 개발	2012 년~현재
고성능 ADC	• 전압과 같은 아날로그 신호를 디지털 신호로 변환 • 용도에 따라 저전력 ADC, 고속 ADC, 초소형 ADC 등으로 각각 개발함	자체 개발	2013 년~현재
테스트 및 교정 기술	• 제작된 IC에서 정확한 값을 출력하도록 교정하는 기술	자체 개발	2014 년~현재
소프트웨어 알고리즘	• 하나 또는 다수의 센서 출력값을 계산하여 용도에 따라 목표로 하는 값을 출력하는 기술	자체 개발	2014 년~현재

4) 제품군

구분	양산 제품	응용처
지자기센서 IC	MXG2320 (1.2mm x 1.2mm, WLCSP) MXG3300 (1.2mm x 0.8mm, WLCSP) MXG4300 (0.8mm x 0.8mm, WLCSP) MXG5300 (0.8mm x 0.8mm, WLCSP)	
디지털 출력 자기센서 IC	MXM1120 (SOP, WLCSP) MXM1161 (1.2mm x 1.2mm, WLCSP) MXM1400 (DFN, SOP) MXM2120 (1.2mm x 0.8mm, WLCSP) MXM2121 (1.2mm x 0.8mm, WLCSP)	
Hall 스위치 IC	MXM1170 (1.8V, DFN/SOT23/WLCSP) MXM1280 (30V, SOT23/TO92) MXM1250 (AEC-Q100 Grade-1) MXM1260 (1.6~5.5V, SOT23/DFN)	
온도/습도 센서 IC	MXH1100 (5V, analog output) MXH2101 (3.3V, digital output) MXH113x (5V, dual analog output) MXH1310 (2.7~5.5V, TMP75-compatible) MXH1320 (1.6~3.6V, TMP102-compatible)	

채용담당자 : 송미화 차장 / 043-715-9034 / mihwa.song@haechech.com

회사 소개 회사 비전

Overview

설립연도
2009년 7월

대표이사 회사위치
박준규 경기도 수원시 영통구 광고중앙로

인원 제품군
30명 스마트에너지 및 보안 SoC, SoCaaS

Vision

1. Smart Energy : Smart Grid, Electricity, Smart Solar
스마트에너지 및 그리드 반도체 업체
2. Smart Security : KCMVP, QRNG, PQC
스마트 보안 시스템 반도체 업체
3. SoC as a Service (SoCaaS) : RISC-V, FPGA, AI
시스템반도체용 HW/SW 플랫폼 서비스업체

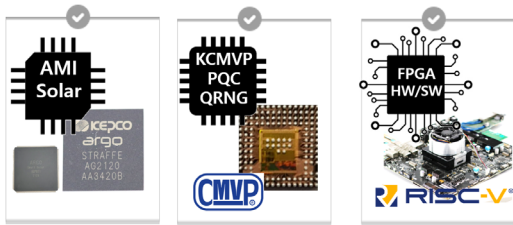

양산 및 개발 중인 제품 군

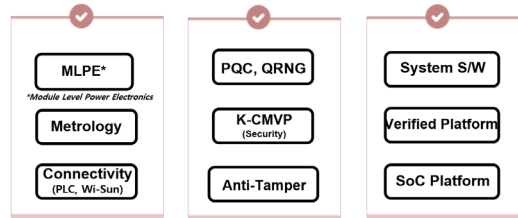

확보된 기술을 바탕으로 신제품 출시

회사소개

스마트 에너지 반도체 및 다수 프로젝트 진행 경험 및 반도체 양산

- 한국전력과 국내 최초 AMI metering SoC 양산
- 디지털 미터 및 전기차 충전 전력량계용 SoC 양산
- 태양광 셀용 MLPE 및 PLC 통신용 SoC 개발

Smart Energy 반도체 개발과 양산

ADTechnology (주)에이디테크놀로지

에이디테크놀로지의 자회사 (에이디테크놀로지 국내 최대 반도체설계 서비스 회사 삼성전자 반도체 설계 파트너임)

매출 1000억 (23년) / 대표이사: 박준규 / 임직원: 약 500명

모회사 지원 및 투자 안정적, 지속 가능한 사업전개

(수원 광고 본사 건경)

스마트 시큐리티 반도체 양산

- 국내 1호 하이브리드형 KCMVP(국정원 암호모듈) 인증 획득
- SKT向 QRNG(양자암호반도체)보드 개발 양산
- 서버/보안용 보안 반도체 양산 및 Top 국가 기관에 납품

Smart Security 반도체 개발과 양산

SoC as a Service HW 및 SW 개발

- 세계 최대 크기 AI FPGA Platform 보드 국내 최초 양산 및 판매
- RISC-V / ARM CPU 용 RTOS 및 Linux 기반 Platform 설계 서비스
- RGB/DVS 카메라 기반 신호처리 및 각종 보드 제작

SoC as a Service HW/SW

회사 연혁

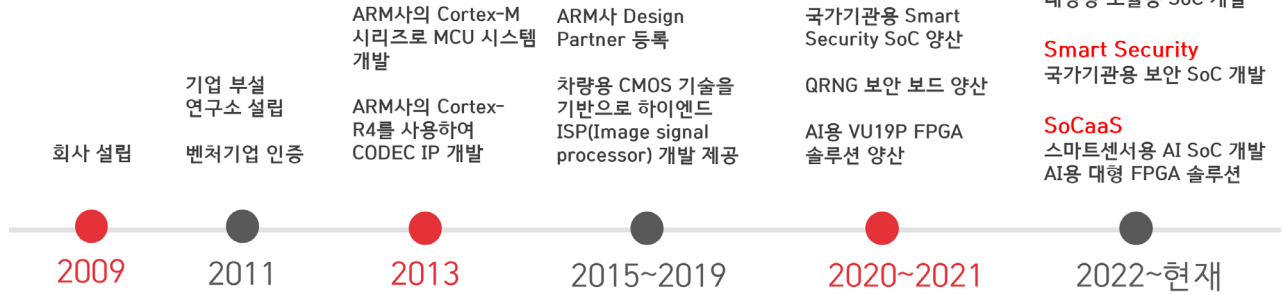
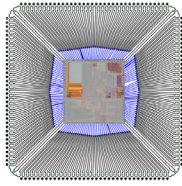

회사 역량

01 팹리스 + 디자인서비스

고객 요청 스펙 제품

Fabless | DSP

- 최종 제품 양산 목표
- 대안 기술/개발 계시를 통한 개발 공백 최소화

• 기획, 컨설팅, 설계, 검증 고객의 입장에서 최종 제품을 만들어낼 수 있는 능력

• 15년 간의 DSP 서비스 제공 ARM Design Partner

• Security 중심 디자인 서비스 제공

솔루션 개발 전문

Level 0 to Market

삼성/GF의 경력

Customer Oriented

- NSR 보안 제품의 개발 및 양산, 현재 납품 경험
- 보안 및 암호화 SoC 다수 양산
- 보안과제에 최적화된 인력, 시설, 프로세스 보유
- 경력에 따른 다양한 IP 기 보유
- 고객의 요청 사항 충실 이행

02 ADTechnology사와 협력

ADT와 Argo 다양한 프로젝트 기 진행

ADTechnology

국내 최대의 DSP

자회사의 전문적인 재정 지원 2021년 3055억원 매출

ADT Backend/Frontend 진행 (ADT) 프로젝트 진행, 다IP 확보 플랫폼 설계 및 제품 생산 (아르고)에 시너지

시너지 조합

argo

(주)아르고는 팹리스 기업

아르고가 모회사 같은 건물에 입주하여 유기적인 지원 가능

03 핵심 IP 내재화/보안 IP 경험

Arm Flexible Access

Cortex-A53 Cortex-A7 Cortex-R5
Cortex-A35 Cortex-A5 Cortex-M55
Cortex-A34 Cortex-R52 Cortex-M33
Cortex-A32 Cortex-R8 Cortex-M23

Arm AFA 프로그램 가입으로 Arm CPU 및 각종 IP 등 사전 검증 가능

Security Cryptography Elements, Active Shield, PRAM, TRNG, PUF	다양한 보안 IP 자체 설계와 통합 운용 검증 경험
Sensor Temp. Sensor, PVT Sensor, Voltage Level Detector, Watch Dog, Light Detect, Analog Signals Detector	다양한 보안센서 IP 자체 설계와 통합 운용 검증 경험
Clocking Wide range integer PLL, Frac-N, SSCG, DLL	다양한 SoC 플랫폼 기 보유 및 주변장치 IP 확보
Basic Analog 12-bit JMSIP & ADC, High Speed Custom GPIO, POR, LDO/DCDC	다양한 SoC 플랫폼용 다양한 메모리 운용 경험

USB & SD Card, USB 3.x Controller, SD Device, SD Host, DMAC, GPIO, I2C/I2S, UART, SPI, Timer, SCU, Ethernet MAC, HSUART, MIPI, NAND Flash Controller, DDR SDRAM Controller, ROM Controller

채용담당자 : 박미경 매니저 / 031-214-0607 / pmkjjh@argosys.co.kr

- 목 차 -

컨소시엄 기업(23개사)

1. 네메시스 -----	1	13. 이미지스테크놀로지 -----	25
2. 동운아나텍 -----	3	14. 잇다반도체 -----	27
3. 라닉스 -----	5	15. 칩스앤미디어 -----	29
4. 라온텍 -----	7	16. 커넥스트 -----	31
5. 램십 -----	9	17. 쉐리타스반도체 -----	33
6. 레이언스 -----	11	18. 텔레칩스 -----	35
7. 보스반도체 -----	13	19. 퓨처디자인시스템 -----	37
8. 사이언티픽아날로그랩스 -----	15	20. 픽셀플러스 -----	39
9. 세미파이브 -----	17	21. 하이딥 -----	41
10. 스카이칩스 -----	19	22. 해치텍 -----	43
11. 어보브반도체 -----	21	23. 아르고 -----	45
12. 원세미콘 -----	23		





반도체설계교육센터
IC DESIGN EDUCATION CENTER

academy.idec.or.kr
www.idec.or.kr

